

 **RUBAG**

Wheelbarrow

WB50e

MESSERSI
Thinks Green
ZERO EMISSION



MESSERSI

CARATTERISTICHE GENERALI CARACTÉRISTIQUES GÉNÉRALES

Il WB50e ridefinisce l'efficienza in cantiere, combinando la potenza a zero emissioni con un profilo ultra-compatto di soli 850 mm. Che si tratti di passare attraverso porte standard o di affrontare pendenze del 50%, la sua robusta trazione 4x4 con telaio articolato garantisce un'aderenza e una manovrabilità superiori in qualsiasi ambiente. Principali caratteristiche prestazionali:

Agilità estrema: Un'eccezionale capacità di carico di 500 kg su un telaio leggero di soli 250 kg; la soluzione perfetta per operazioni ad alta precisione in spazi ristretti.

Produttività per l'intera giornata: Motore elettrico ad alta efficienza che offre fino a 8 ore di lavoro continuo e silenzioso con una singola ricarica.

Sicurezza totale: Progettato con un sistema frenante di emergenza integrato (fail-safe) e punti di sollevamento centrali per un trasporto sicuro e agevole.

WB50e: Precisione impareggiabile e prestazioni ecologiche per il professionista di oggi.

Le WB50e ridefinisce l'efficacia sur les chantiers, en combinant une puissance zéro émission à un profil ultra-compact de seulement 850 mm. Qu'il s'agisse de franchir des portes standard ou d'affronter des pentes à 50%, sa robuste transmission 4x4 à châssis articulé garantit une traction et une maniabilité supérieures dans tous les environnements. Principales caractéristiques de performance :

Agilité extrême: Une capacité de charge exceptionnelle de 500 kg sur un châssis léger de seulement 250 kg ; la solution idéale pour les travaux de haute précision dans les espaces restreints.

Productivité tout au long de la journée: Un moteur électrique à haut rendement offrant jusqu'à 8 heures de travail continu et silencieux avec une seule charge.

Sécurité totale: Conçu avec un système de freinage à sécurité intégrée (fail-safe) et des points de levage centraux pour un transport sûr et sans effort.

WB50e : Une précision inégalée et des performances respectueuses de l'environnement pour le professionnel d'aujourd'hui.

DATI TECNICI

DONNÉES TECHNIQUES

		WB50e
Peso operativo Poids opérationnel	kg	250
Larghezza di lavoro Largeur de travail	mm	850
Carico utile Charge utile	kg	500
Capacità benna Capacité de la benne	m ³	0,35
Pendenza massima superabile Pente maximale admissible	%	50
VELOCITÀ VITESSE		
Marcia Avanti Marche avant	km/h	5,5
Retromarcia Marche arrière	km/h	2
Sistema frenante Système de freinage	Tipo Type	Sistema frenante elettrico con impugnatura di sicurezza "uomo morto" Système de freinage électrique avec poignée de sécurité "homme mort" à sécurité intégrée
MOTORE MOTEUR	Tipo Type	2 x DC Motor
Potenza installata Puissance installée	Tipo Type	2 x 750 W/24V
Batteria Batterie	Tipo Type	2 x 12V AGM
Trazione e comandi Transmission et commandes	Tipo Type	2 x 24v Transaxle
Livello sonoro Niveau sonore	dB	<76
Vibrazioni mano-braccio Vibrations transmises au système main-bras	m/s ²	2.5
Pneumatici di serie Pneus de série	Tipo Type	16x6,5 4PR Pneumatici flotation con opzione per pneumatici da giardinaggio 16x6,5 4PR Pneus flotation avec option pour pneus à profil gazon
Ribaltamento manuale Basculement manuel		Std
Ribaltamento elettrico Basculement électrique		Optional

Dati tecnici (mm)
Données techniques (mm)

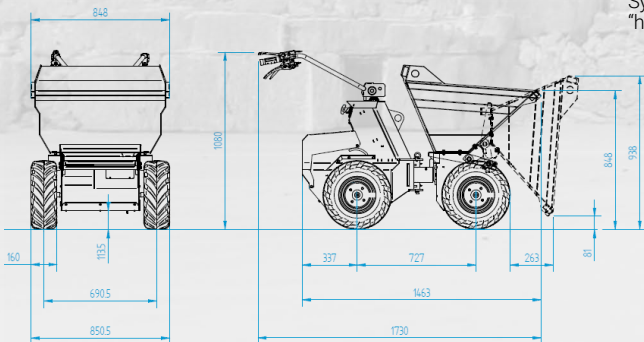

Sistema frenante di sicurezza
"uomo morto" fail-safe
Système de freinage de sécurité
"homme mort" fail-safe

Capacità benna 0,35 m³ /
Portata 500 kg
Capacité du godet 0,35 m³ /
Charge 500 kg

Ribaltamento benna
manuale o elettrico
Basculement du
godet (manuel ou
électrique)

Autonomia fino a
8 ore
Autonomie jusqu'à 8
heures

Motore elettrico a
emissioni zero
Moteur électrique à
zéro émission



Dati, caratteristiche e immagini non sono vincolanti e possono essere soggetti a modifiche senza preavviso.
Les données, caractéristiques et images ne sont pas contractuelles et peuvent être modifiées sans préavis.

MESSERSÌ
machines born to work

via Arcevese, 44
60010 Casine di Ostra, Italy
T +39 071 688771
export@messersì.it
www.messersì.it

