

# Manuel d'utilisation et d'entretien

RUBAG Tombereau sur chenilles  
RUKI55



# CORMIDI

MINIDUMPER

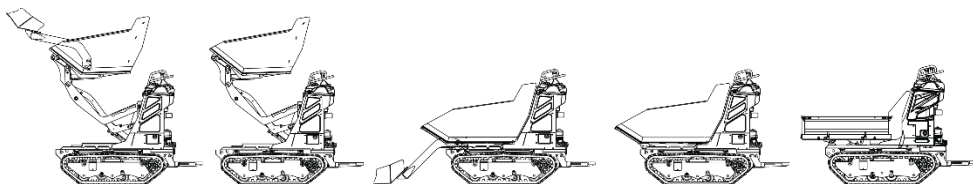

MUM.055.A.01.01

## C55 SERIES

FR

# ***série 55***

***Mini-transporteur***

## **MANUEL D'UTILISATION ET D'ENTRETIEN**

**Ce manuel doit toujours être disponible de façon à ce que le conducteur puisse le consulter immédiatement et il doit être conservé pour toute la vie de la machine.**

© 2010 - La reproduction et/ou divulgation entière ou partielle de ce document est interdite sous quelque forme que ce soit, sans l'autorisation écrite du fabricant.

La rédaction des textes, les illustrations et la mise en page ont été réalisées sous la direction de "Cormidi s.r.l.". Les informations et les données techniques ont été fournies, contrôlées et validées par le Bureau Technique Cormidi. Les illustrations et les données techniques contenues dans le manuel n'engagent en rien : **le fabricant se réserve donc le droit d'apporter d'éventuelles modifications sur le produit sans notification préalable.**



*Ed. 1*

**CORMIDI srl**

Via Fonte, 342

84069 Roccadaspide (SA)

 +39 0828 943689 Fax +39 0828 943963

 [www.cormidi.com](http://www.cormidi.com) [info@cormidi.com](mailto:info@cormidi.com)

---

## PRÉAMBULE

---

*Cher Client,*  
nous vous remercions pour la confiance que vous nous avez accordée en achetant un Mini-transporteur CORMIDI. Ce produit a été conçu et fabriqué pour durer longtemps et être utilisé en totale sécurité.

Il est quoi qu'il en soit **indispensable** de lire soigneusement ce manuel dans lequel sont décrites les procédures pour un emploi optimal de la machine : l'emploi incorrect peut provoquer des dommages sur la machine et causer des accidents et/ou dommages à la santé.

Gardez donc toujours ce manuel à portée de main, de façon à pouvoir le consulter à tout moment, avant, durant et après l'utilisation de la machine. En cas de revente, n'oubliez pas de le remettre avec le mini-transporteur au nouvel acheteur, vu qu'il contient le **certificat de conformité CE**.

Enfin, nous vous rappelons que les illustrations contenues dans le manuel correspondent pour l'essentiel au modèle base et que nos modèles sont régulièrement améliorés et perfectionnés afin de permettre à notre clientèle de tirer le meilleur parti des innovations technologiques : donc, les caractéristiques et les informations contenues dans ce manuel pourraient avoir subi des variations récentes. Nous vous prions donc de nous contacter si vous rencontrez des difficultés.

Rappelez-vous quoi qu'il en soit que pour des informations supplémentaires, vous pouvez toujours contacter votre revendeur/concessionnaire, ou bien vous pouvez nous contacter directement, en nous téléphonant ou bien en nous envoyant un e-mail à l'adresse [info@cornidi.com](mailto:info@cornidi.com). En cas de doute, il vaut mieux demander qu'agir de sa propre initiative.

Bonne lecture et bonne utilisation de la machine. Nous vous saluons cordialement.

Personnel CORMIDI Srl

---

## 1. INFORMATIONS GÉNÉRALES

---

### 1.1. GARANTIE

---

Votre machine est garantie pendant 12 mois à compter de la date de livraison et elle comprend le remplacement des éléments qui pourraient résulter, sur jugement de notre Bureau Technique, atteints de défauts de fabrication.

Les éléments non réalisés par le Fabricant, les organes qui travaillent dans le sol et les pannes causées par incompetence ou négligence, ainsi que les consommables, sont exclus de la garantie.

En revanche, le moteur est couvert par la garantie du fabricant, suivant les conditions et les termes prévus par lui.

La garantie est annulée immédiatement si la machine est utilisée pour des usages ou fins autres que ceux prévus par le Fabricant, pour des dommages causés par l'application d'accessoires non autorisés ou pour des réparations effectuées avec des pièces de rechange non adaptées.

Un Certificat de Garantie a été remis avec la machine qui reporte les normes qui régulent les prestations d'assistance sous garantie. Nous vous conseillons vivement de lire le **formulaire de garantie**, afin de prendre dûment connaissance des droits et des éventuelles responsabilités. Collaborez avec votre revendeur pour remplir le formulaire et assurez-vous que cela soit fait correctement, puisque date, texte contenu et les autres formalités demandées (expédition dans les délais, etc.) représentent la base juridique du droit à la garantie sur l'engin.

#### **But du Manuel**

Ce manuel a été rédigé par le Fabricant et il fait partie intégrante de la machine : il a été rédigé en italien, langue originale du fabricant, et conformément au point 1.7.4 de la directive 2006/42/CE.

Les informations qu'il contient s'adressent à l'opérateur expert qui dispose d'une connaissance spécifique dans le secteur d'utilisation. Le manuel définit le but pour lequel le but pour lequel la machine a été conçue et fabriquée.

Afin d'éviter des manœuvres erronées avec risque d'accidents, il est important de lire ce manuel en particulier à la première utilisation pour pouvoir se familiariser avec les commandes principales et ses fonctions.

L'observation constante des informations garantit la sécurité de l'homme, l'économie d'exercice et une plus longue durée de fonctionnement de la machine.

Afin de mettre en valeur les bouts de texte à ne pas négliger, ils sont mis en évidence en gras et précédés par des symboles qui sont illustrés et définis ci-dessous :



**LIRE ATTENTIVEMENT** : invite à une lecture attentive et scrupuleuse du manuel avant d'effectuer les opérations décrites.



**DANGER** : indique une situation imminente de danger qui peut provoquer des blessures graves ou la mort si les instructions ne sont pas suivies.

Les situations de danger sont mises en évidence sur la machine avec un autocollant qui se caractérise par une **bande rouge**

*associée à un texte de couleur blanche*



**MISE EN GARDE** : indique une situation potentielle de danger qui peut provoquer des blessures graves ou la mort si les instructions ne sont pas suivies.

Les mises en garde sont mises en évidence sur la machine avec un autocollant qui se caractérise par une *bande orange associée à un texte de couleur noire*.



**PRUDENCE** : indique une situation potentielle de danger qui peut provoquer des blessures ou dommages sur la machine si les instructions ne sont pas suivies.

Les situations qui exigent la prudence sont mises en évidence sur la machine avec un autocollant qui se caractérise par une *bande jaune associée à un texte de couleur noire*.



**INTERDICTION** : interdictions qui doivent être observées par tous ceux qui agissent directement et/ou indirectement avec la machine afin de limiter les risques.

## 1.2. DESCRIPTION DE LA MACHINE

Les Mini-transporteurs des séries C55 sont des machines à chenilles à caisson basculant compactes dotées d'un caisson, conçues et fabriquées exclusivement pour le transport de matériau inerte.

Afin de répondre aux différentes exigences de marché, la machine peut être équipée avec des moteurs de puissance similaire entre eux, mais de différentes marques et caractéristiques.



**LIRE ATTENTIVEMENT** : identifier soigneusement le type de moteur monté sur votre machine et se reporter au manuel joint pour connaissance.

INFORMATIONS SUR LA SÉCURITÉ



**LIRE ATTENTIVEMENT** : des informations essentielles y sont contenues pour votre sécurité et celle de qui travaille avec vous !

Tout le possible a été fait dans la réalisation de cette machine pour rendre votre travail plus sûr. La prudence est quoi qu'il en soit indispensable : il n'existe pas de meilleure règle pour éviter les accidents.



**MISE EN GARDE** : La machine doit toujours être manœuvrée par un opérateur compétent et bien formé.

- ☞ Lire attentivement les informations avant d'utiliser la machine ou d'effectuer des interventions d'entretien et/ou réparation.
- ☞ Quelques minutes consacrées à la lecture de ce manuel vous feront économiser temps et fatigue par la suite.
- ☞ Lisez attentivement les mises en garde et les informations reportées sur les plaques qui sont appliquées sur la machine et remplacez immédiatement celles perdues ou illisibles. **Respectez toutes les normes qu'elles contiennent.**

- ☞ La machine a été réalisée exclusivement pour le transport de matériau inerte. Tout autre type d'emploi est interdit.



**INTERDICTION : Il est formellement interdit d'utiliser cette machine pour le transport de personnes et/ou d'animaux.**



**INTERDICTION : Il est formellement interdit d'utiliser cette machine pour la traction d'autres machines, véhicules et/ou dispositifs, même temporairement ou dans des situations d'urgence.**

- ☞ La machine est un instrument de travail ; toujours respecter toutes les réglementations nationales, principalement celles relatives à la sécurité sur les lieux de travail.



**OBLIGATION : toujours porter soigneusement les vêtements et, surtout, les chaussures de type adapté pour le travail. Toujours utiliser les équipements pour la protection de l'ouïe.**



**MISE EN GARDE : Ne jamais porter de vêtements larges ou volants (écharpes, cravates) qui peuvent facilement se coincer dans les parties en mouvement.**

- ☞ Il est toujours conseillé d'avoir une trousse de premiers secours à portée de main.
- ☞ Avant de mettre le moteur en mouvement, toujours s'assurer qu'il n'y ait pas de personnes, animaux ou objets dans son rayon d'action qui entravent le travail.



**DANGER : Ne faites jamais fonctionner le moteur dans des pièces fermées, puisque les gaz qui sortent de l'échappement sont mortels.**



**OBLIGATION : Effectuer l'élimination d'huiles minérales et de produits nocifs dans le respect de l'environnement et de la réglementation en vigueur.**

- ☞ Toute intervention de nettoyage, réglage et/ou entretien doit être effectuée dans des conditions environnementales et avec luminosité adaptée, toujours avec moteur éteint.



**DANGER : Ne jamais ravitailler le véhicule avec moteur allumé ou chaud, à proximité d'une flamme ou bien tandis qu'on fume. Toujours garder la machine propre de résidus de lubrifiants et/ou combustibles.**

- ☞ Faire particulièrement attention à ne pas entrer en contact avec des parties surchauffées du moteur.



**INTERDICTION : il est formellement interdit d'enlever les protections et les dispositifs de sécurité dont la machine est dotée.**

- ☞ Éviter d'utiliser la machine dans des conditions physiques non adaptées ou quand vous êtes très fatigués : mieux vaut interrompre le travail.



**DANGER : Durant le travail, assurez-vous toujours que le terrain ait la consistance nécessaire et éviter de travailler sur le bord d'escarpements ou de ravins ou sur des terrains excessivement escarpés ou accidentés.**

- ☞ Pour l'entreposage de la machine, prenez toutes les précautions afin qu'elle ne puisse pas être déplacée ou démarrée par des personnes incompetentes ou incapables.



**PRUDENCE : Ne laissez jamais la machine sans surveillance quand elle est allumée, pas même temporairement : quand vous vous éloignez, éteignez le moteur et enclenchez le frein de stationnement !**



**DANGER : Ne laissez jamais les enfants jouer avec la machine, même si elle est éteinte !**

## 1.4. IDENTIFICATION DU FABRICANT ET DE LA MACHINE

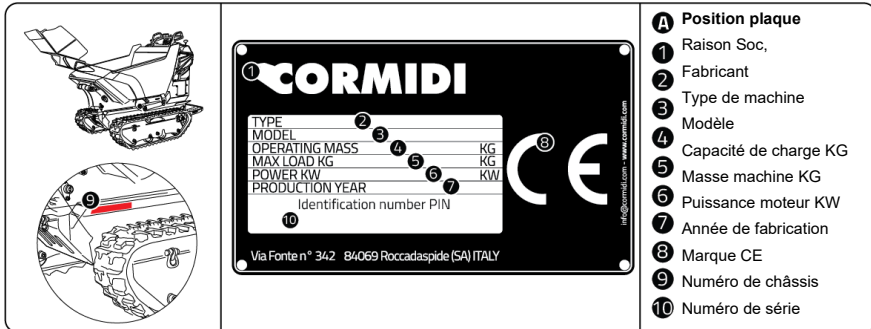

Les données d'identification du fabricant et de la machine sont reportées sur la plaque récapitulative en aluminium fixée sur le tableau de bord de la machine, tandis que le numéro de châssis est quant à lui estampillé sur la barre arrière gauche (v. fig. 1).

fig. 1 – Plaque d'identification

## 1.5. DISPOSITIFS DE SÉCURITÉ



**INTERDICTION** : il est formellement interdit d'utiliser la machine avec les dispositifs de sécurité et les protections retirés, bloqués ou rendus quoi qu'il en soit non fonctionnels.



**MISE EN GARDE** : Avant de démarrer le travail, vérifier le fonctionnement des dispositifs de sécurité et faites remplacer immédiatement les parties qui pourraient être usées et/ou en panne.

### 1.5.1. BLOCAGE DU CAISSON

La machine est dotée d'un dispositif qui sert à bloquer le caisson en position soulevée et qui empêche sa descente accidentelle.

Avant d'effectuer des interventions de réparation et/ou entretien avec caisson soulevé, toujours bloquer le piston en suivant la procédure (voir fig. 2) :

- Soulever le caisson ;
- Éteindre le moteur ;
- Retirer le dispositif de sécurité "2" fixé sur le longeron droit du châssis, en dévissant le volant ;
- Introduire les fentes de la barre près du piston du vérin hydraulique ;
- Tourner la barre et la positionner parallèlement au piston ;
- Faire descente lentement la banne **avec moteur éteint** jusqu'à obtenir l'encastrement du dispositif.

### 1.5.2. BLOCAGE DU LEVAGE ("HI-TIP") CAISSON ET CHARGEMENT AUTOMATIQUE

Le dispositif de levage du caisson, pour le déchargement haut ("Hi-Tip"), peut être bloqué dans la position soulevée afin d'empêcher son mouvement accidentel.

Avant d'effectuer des interventions de réparation et/ou entretien avec l'Hi-Tip soulevé, toujours bloquer le piston en suivant la procédure.

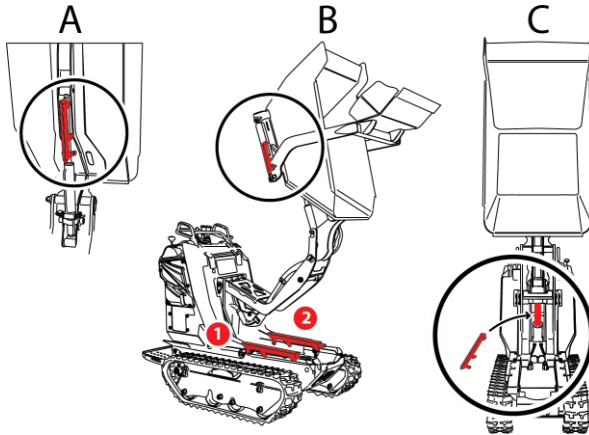

fig. 2 – Dispositifs de sécurité

- Soulever le mécanisme de l'Hi-Tip, le bras et basculer le caisson
- Éteindre le moteur ;
- Retirer le dispositif de sécurité "1" fixé sur le longeron droit du châssis, en dévissant le volant noir ;
- Introduire les fentes de la barre près du piston du vérin hydraulique C ;
- Tourner la barre et la positionner parallèlement au piston ;
- Faire descente lentement le mécanisme **avec moteur éteint** jusqu'à obtenir l'encastrement du dispositif.

La même procédure vaut aussi pour bloquer le caisson et le bras.

À la fin de l'intervention, retirer le dispositif et le remettre dans son emplacement sur le châssis.

### 1.5.3. BLOCAGE DE LA PLATE-FORME

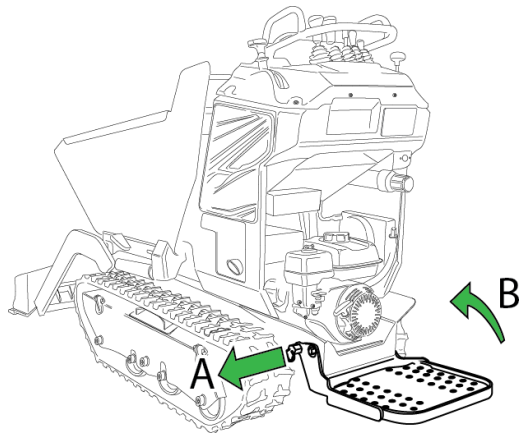

La plate-forme de conduite doit toujours être bloquée en position ouverte, durant le travail, comme dans l'image représentée ci-dessus ; pour empêcher son mouvement accidentel, utiliser le dispositif du côté gauche de la plate-forme, qui consiste en une goupille de sécurité à ressort "C" (v. fig. 2).

- ☞ **Pour baisser la plate-forme** : tirer vers l'extérieur la bague de la goupille à ressort "A" et baisser la plate-forme en libérant la bague, en baissant la plate-forme elle se bloque automatiquement dans la position baissée ;
- ☞ **Pour soulever la plate-forme** : tirer vers l'extérieur la bague de la goupille à ressort "A" et soulever la plate-forme en libérant la bague, en soulevant la plate-forme elle se bloque automatiquement dans la position soulevée ;



**ATTENTION** : toujours utiliser la plate-forme de conduite en position ouverte durant le travail, afin d'éviter d'éventuels accidents. Fermer la plate-forme uniquement à la fin de l'utilisation.

### 1.6. ACCESSOIRES FOURNIS

---



**LIRE ATTENTIVEMENT** les instructions et les modes d'emploi des éventuels accessoires installés sur votre machine.  
**Reportez-vous toujours au manuel fourni avec.**

La machine est fournie d'outils afin de pouvoir effectuer les opérations normales de manutention.

## 1.7. PLAQUES DE SÉCURITÉ



**LIRE ATTENTIVEMENT** : En phase de conception, le plus gros effort a été fourni pour éviter d'éventuels accidents, toutefois là où cela n'a pas été techniquement possible, on a eu recours à des pictogrammes spécifiques pour mettre en évidence les éventuels risques potentiels et imminents. On a donc réalisé des autocollants particuliers avec des signaux et description associés à des pictogrammes pour mettre davantage en évidence le danger possible, suivant les indications de la norme UNI 9244-95 (E).



**INTERDICTION** : il est formellement interdit d'enlever les autocollants et les plaques de sécurité dont la machine est dotée : remplacer immédiatement ceux détériorés et/ou illisibles.

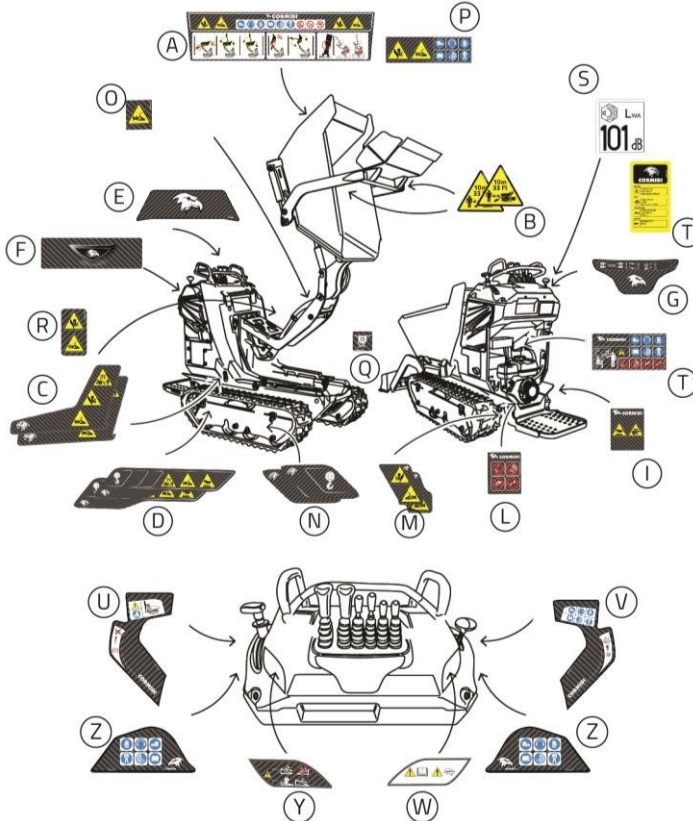

fig. 3 – Position des plaques de sécurité

### 1.7.1. "A" MISES EN GARDE POUR LA VERSION HIAC



Plaque qui demande la prudence de la part de l'opérateur quand il utilise le bras et l'élévateur pour décharger en haut, possibles collisions bras-caisson.

### 1.7.2. "B" "C" "D" DISTANCE DE SÉCURITÉ

Plaque qui signale le fort danger si on s'approche et stationne dans le rayon d'action de la machine puisqu'il y a un risque de danger imminent.



### 1.7.3. "G" CLAVIER DE COMMANDE

Grâce à ces pictogrammes, il est possible de comprendre comment déplacer et commander toutes les parties de la machine comme translation, caisson basculable, bras et élévateur du caisson (suivant les versions)



### 1.7.4. "C" "D" "M" "P" "R" ÉCRASEMENT

Plaque qui indique un risque potentiel d'écrasement, qui peut être la cause de blessures très graves ou de la mort.



### 1.7.5. "C" "D" "M" "O" "P" "R" CISAILLEMENT

Plaque qui indique un risque potentiel de cisaillement, qui peut être la cause de blessures très graves ou de la mort.



### 1.7.6. "H" "L" "P" "U" "V" "Z" PROCÉDURES DE PRUDENCE

Cet autocollant qui invite à la prudence rappelle d'adopter toutes les précautions contre les accidents, surtout en ce qui concerne l'utilisation des équipements de protection et prévention individuels. La signification des pictogrammes est la suivante :



- Lire le manuel avant de démarrer la machine la première fois, chaque fois que l'opérateur change et dans tous les cas de doute sur son fonctionnement :
- Porter des coquilles pour la protection de l'ouïe ou d'autres dispositifs de type prescrit ;
- Porter des gants de protection du type prescrit ;
- Porter des chaussures de sécurité de type prescrit.

### 1.7.7. "Y" PENTES MAXIMALES

Éviter absolument de travailler sur des terrains avec des pentes transversales supérieures à 10° et longitudinales supérieures à 20° pour éviter la possibilité de basculement avec de possibles conséquences graves pour la sécurité de l'opérateur. Dans tous les cas, mais principalement dans le cas de pentes, il est important que le sol soit solide et stable.

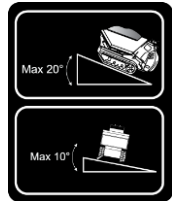

### 1.7.8. COMMENT AFFRONTER LES PENTES

Plaque qui indique de quelle façon il faut affronter les descentes et les montées afin d'éviter des conséquences graves pour l'utilisation et la machine puisqu'il y a un risque potentiel de basculement.

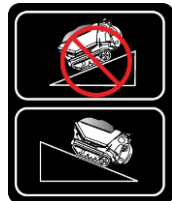

### 1.7.9. "I" VENTILATEUR ET SURCHAUFFE

Ventilateur : Risque potentiel d'entrer en contact avec des ventilateurs et/ou systèmes rotatifs qui peuvent couper les membres ; Ne pas toucher les zones près de ce pictogramme.

Surchauffe : Parties chaudes et/ou bouillantes qui peuvent provoquer des dommages et des blessures irréversibles. Ne pas toucher les zones à proximité de ce pictogramme.





### 1.7.10. ÉTIQUETTE DB

Indique le niveau de bruit.

### 1.7.11. “T” INDICATIONS HUILES

Toutes les informations concernant les huiles qui peuvent être utilisées pour la série C55 sont reportées sur cette plaque.



### 1.7.12. “W” LIRE LES MANUELS D'UTILISATION ET D'ENTRETIEN

On reporte sur le tableau de bord de la machine que les manuels d'utilisation et d'entretien doivent être lus.



## PENTES ADMISSIBLES

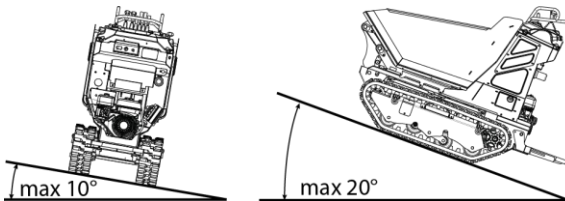

fig. 13 – Pentes maximales *conseillées*.

En figure 13, on reporte les valeurs maximales conseillées de la pente transversale et longitudinale du sol, avec lesquelles il est possible de travailler.

Ces conditions ne doivent jamais être dépassées pour éviter le risque de basculement.



**DANGER : Éviter absolument de travailler sur des terrains avec des pentes supérieures à celles prescrites pour éviter la possibilité de basculement avec de possibles conséquences graves pour la sécurité de l'opérateur.**

Dans tous les cas, mais principalement dans le cas de pentes, il est important que le sol soit solide et stable.

1.8. DIMENSIONS

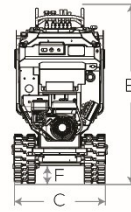
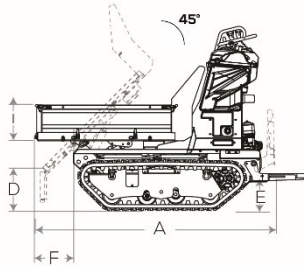
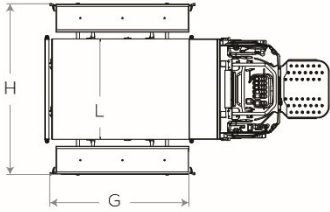

**RIA**

	mm	in
A	1751	68.9
B	1388	54.6
C	716	28.2
D	315	12.4
E	200	7.9
F	140	5.5
G	980	38.6
H	1213	47.8
I	261	10.3
L	716	28.2

	m <sup>3</sup>
Colmo SAE	0.21
Colmo CECE	0.18
Raso	0.13

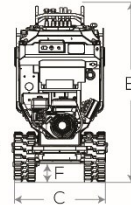
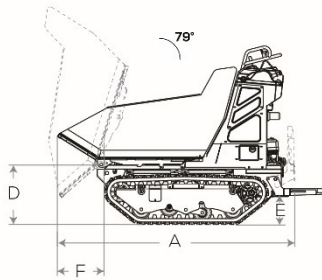

**RI**

	mm	in
A	1760	69.3
B	1388	54.6
C	716	28.2
D	480	18.9
E	200	7.9
F	140	5.5

	m <sup>3</sup>
Colmo SAE	0.28
Colmo CECE	0.26
Raso	0.22
Acqua	0.09

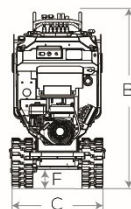
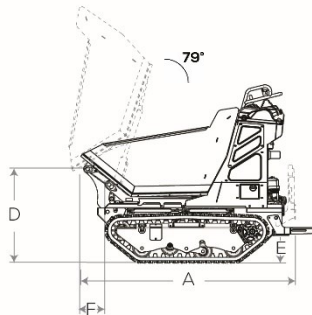
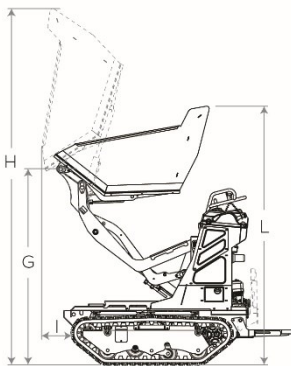

**HI**

	mm	in
A	1670	65.8
B	1388	54.6
C	716	28.2
D	730	28.7
E	200	7.9
F	140	5.5
G	1540	60.6
H	2800	110.2
I	214	8.4
L	2033	80.0

	m <sup>3</sup>
Colmo SAE	0.30
Colmo CECE	0.28
Raso	0.23
Acqua	0.15

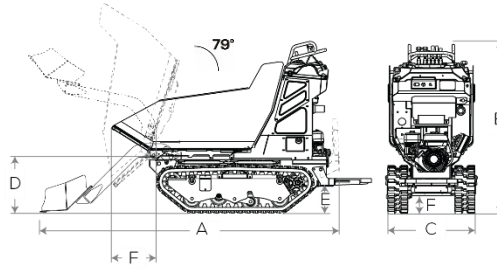

**AC**

	mm	in
A	2300	90.6
B	1388	54.6
C	756	29.8
D	480	18.9
E	200	7.9
F	140	5.5

	m <sup>3</sup>
Colmo SAE	0.28
Colmo CECE	0.26
Raso	0.22
Acqua	0.09

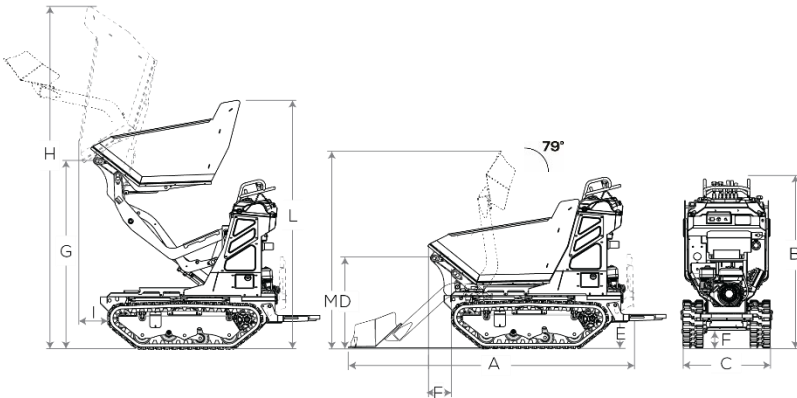

**HIAC**

	mm	in
A	2300	90.6
B	1388	54.6
C	756	29.8
D	730	28.7
E	200	7.9
F	140	5.5
G	1540	60.6
H	2800	110.2
I	214	8.4
L	2033	80.0
M	1528	60.2

	m <sup>3</sup>
Colmo SAE	0.30
Colmo CECE	0.28
Raso	0.23
Acqua	0.15

## 1.9. DONNÉES TECHNIQUES

Modèle	Dumper	Chargement automatique	Hi-Tip	Chargement automatique Hi-Tip
Type	<b>C55 RI</b>	<b>C55 AC</b>	<b>C55 HI</b>	<b>C55 HIAC</b>
Masse [kg]	<b>458</b>	<b>501</b>	<b>547</b>	<b>623</b>
Moteur	<b>Essence</b>	<b>Essence</b>	<b>Essence</b>	<b>Essence</b>
Puissance [kW] - (cv)	<b>4,3 (5,8)</b>	<b>4,3 (5,8)</b>	<b>4,3 (5,8)</b>	<b>4,3 (5,8)</b>
Vitesse max [km/h] - (m/s)	<b>3,6 (1,2)</b>			
Capacité de charge [kg]	<b>550</b>			
Démarrage	<b>PAR LANCEUR</b>			
Accélérateur	<b>Avec commande manuelle à levier</b>			
Transmission	<b>Hydrostatique</b>			
Frein de Stationnement	<b>Mécanique</b>			

		<b>C55</b>
Niveau de puissance sonore mesurée	<b>LWA=</b>	<b>98 dB</b>
Niveau de puissance sonore garantie	<b>LWA=</b>	<b>101 dB</b>
Niveau de pression sonore mesurée oreille opérateur	<b>LpA=</b>	<b>79 dB</b>
Niveau de vibrations sur le bras	<b>aw(m/s2)</b>	<b>2,5 m/s<sup>2</sup></b>
Niveau de vibrations sur le corps machine	<b>aw(m/s2)</b>	<b>1 m/s<sup>2</sup></b>

## 2. COMMANDES

### 2.1. ACCÉLÉRATEUR

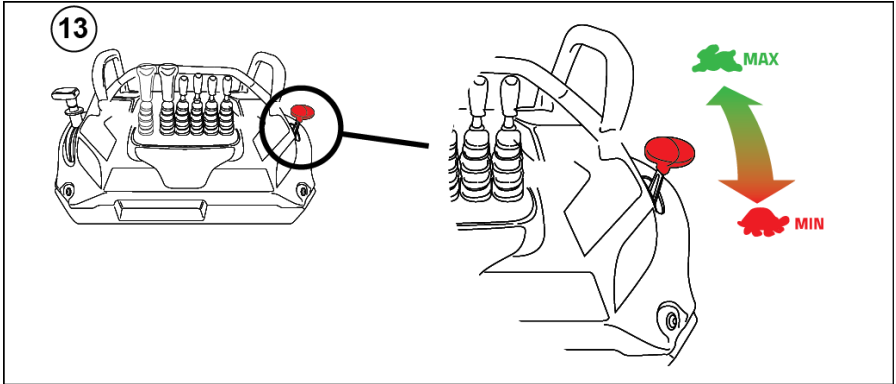

### 2.2. FREIN DE STATIONNEMENT

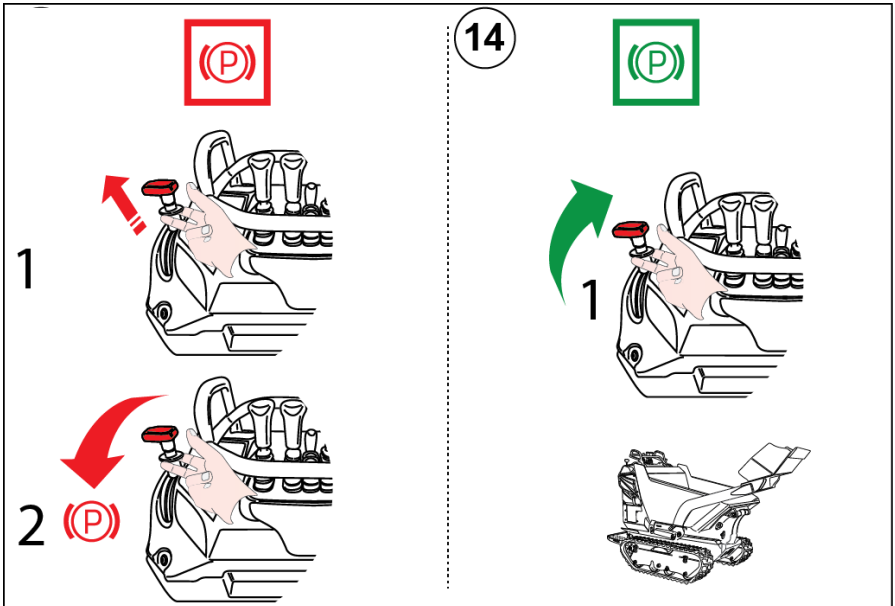

**2.3. TOURNER À DROITE (DÉPLACER LA CHENILLE GAUCHE)**

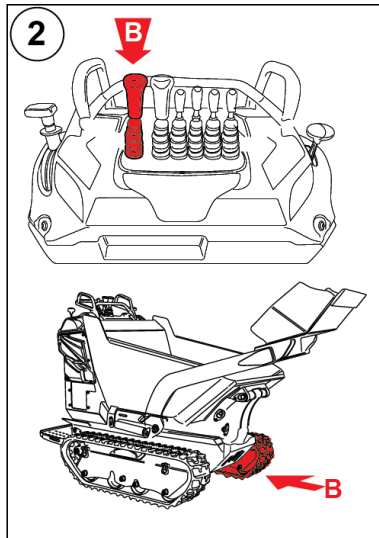
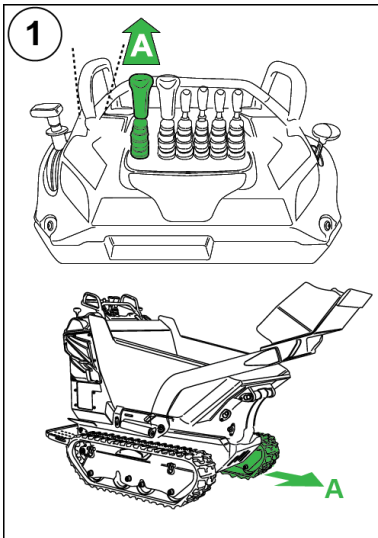

**2.4. TOURNER À GACUHE (DÉPLACER LA CHENILLE DROITE)**

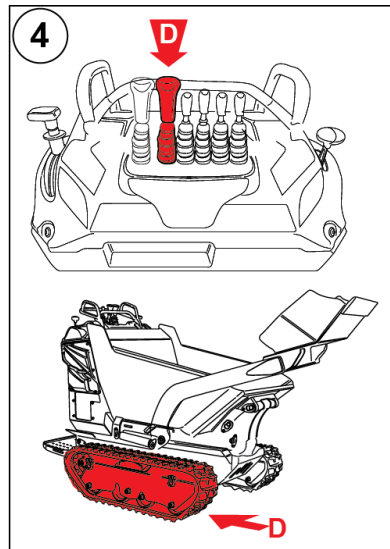
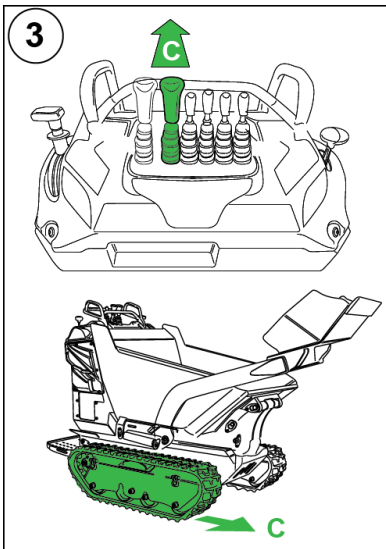

2.5. DÉPLACER LA MACHINE EN AVANT ET EN ARRIÈRE

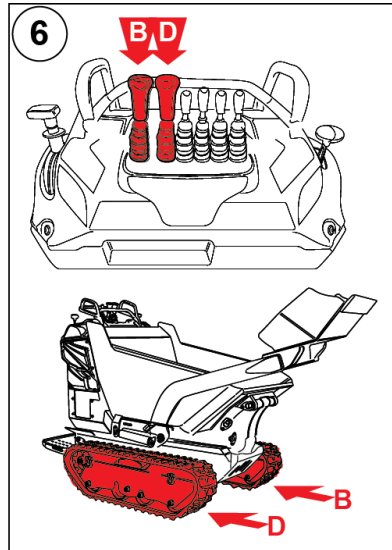
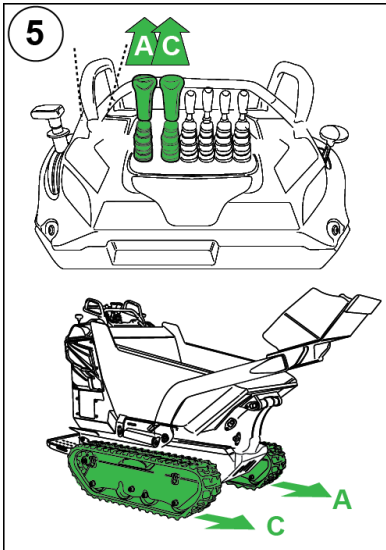

2.6. DOUBLE VITESSE (TOUTES LES VERSIONS)

Ve

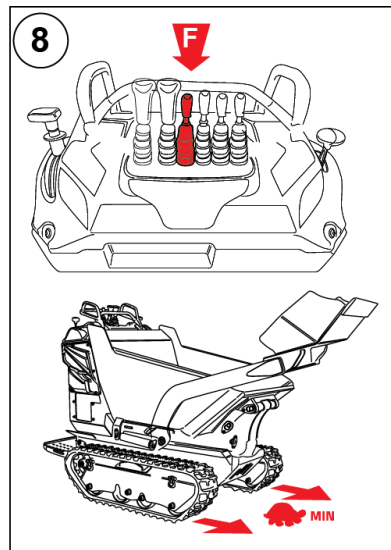
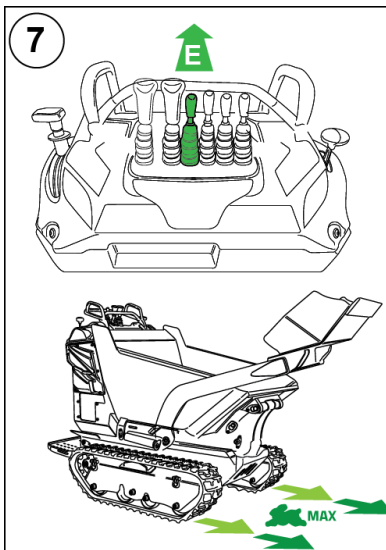

### 1.1. LEVIER DU CAISSON (VERSIONS RI-RIA)

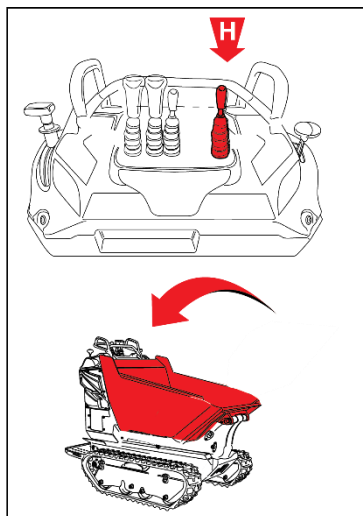
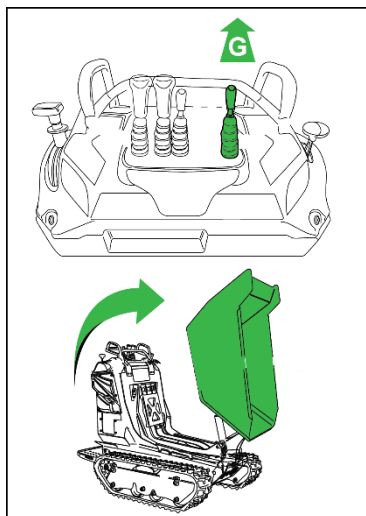

### 1.2. LEVIER DU CAISSON (VERSIONS AC)

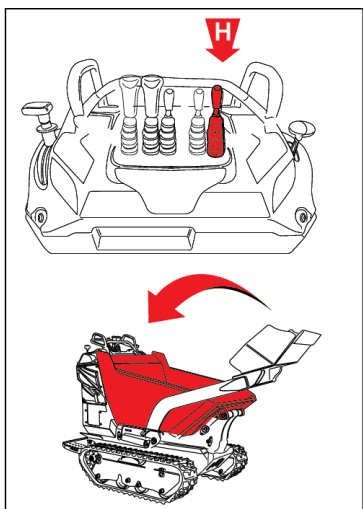
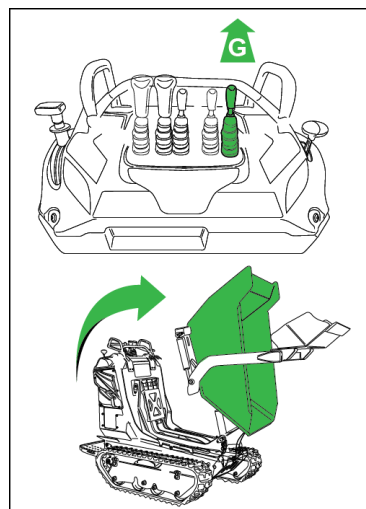

**1.3. LEVIER DU CAISSON (VERSIONS HI)**

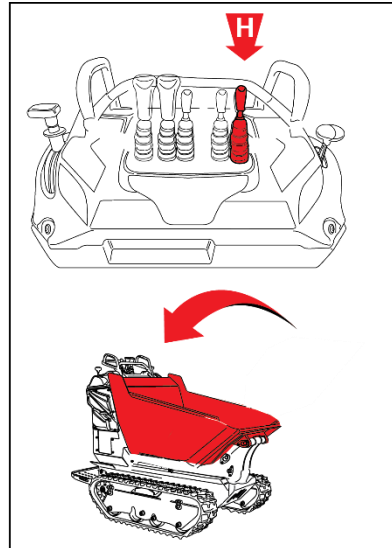
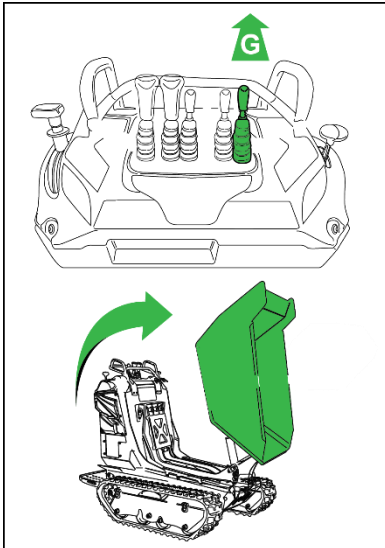

**1.4. LEVIER DU CAISSON (VERSIONS HIAC)**

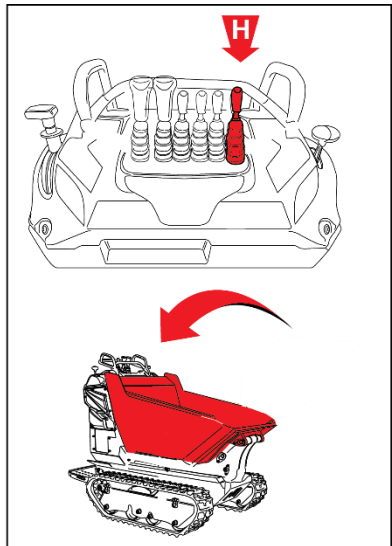
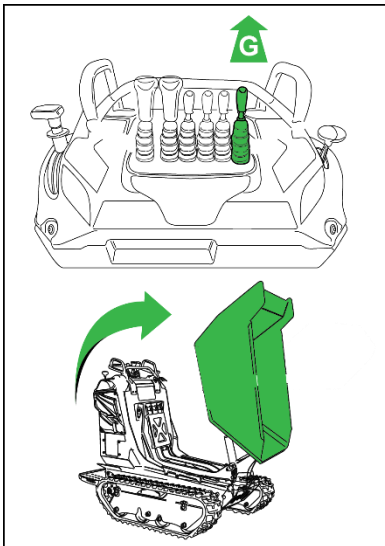

### 1.5. LEVIER DÉCHARGEMENT HAUT (VERSION HI)

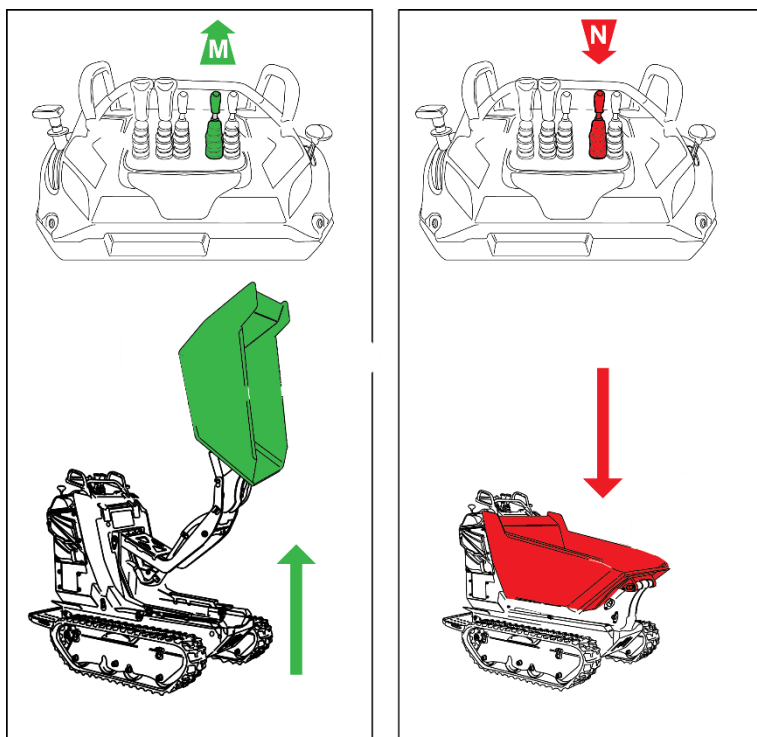

1.6. LEVIER DÉCHARGEMENT HAUT (VERSION HIAC)

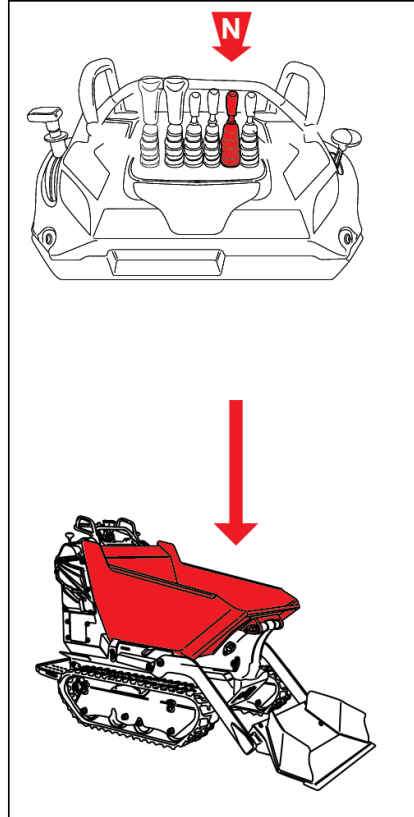
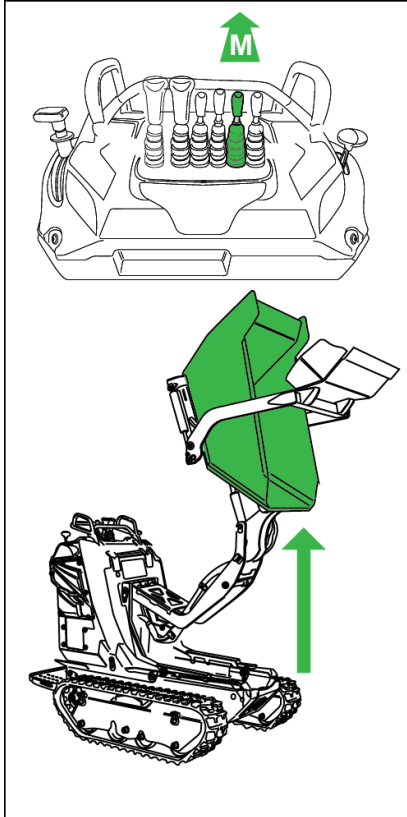

**1.7. LEVIER CHARGEMENT AUTOMATIQUE (VERSION AC)**

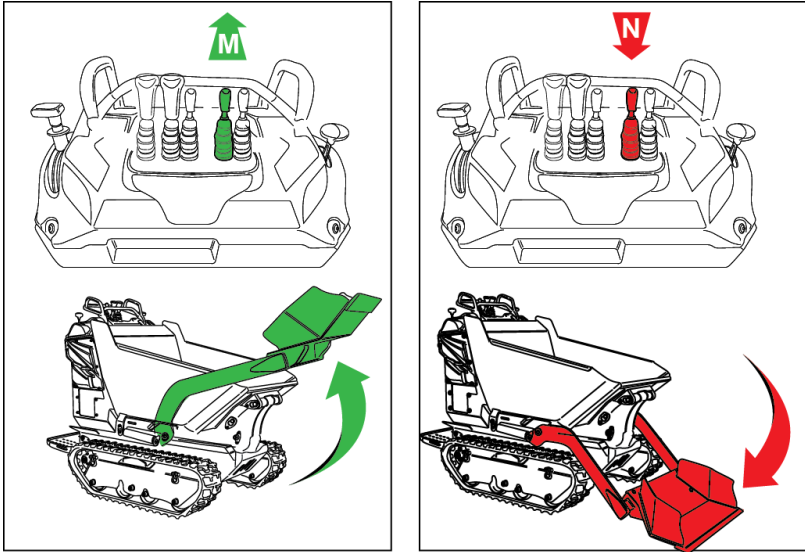

**1.8. LEVIER CHARGEMENT AUTOMATIQUE (VERSION HIAC)**

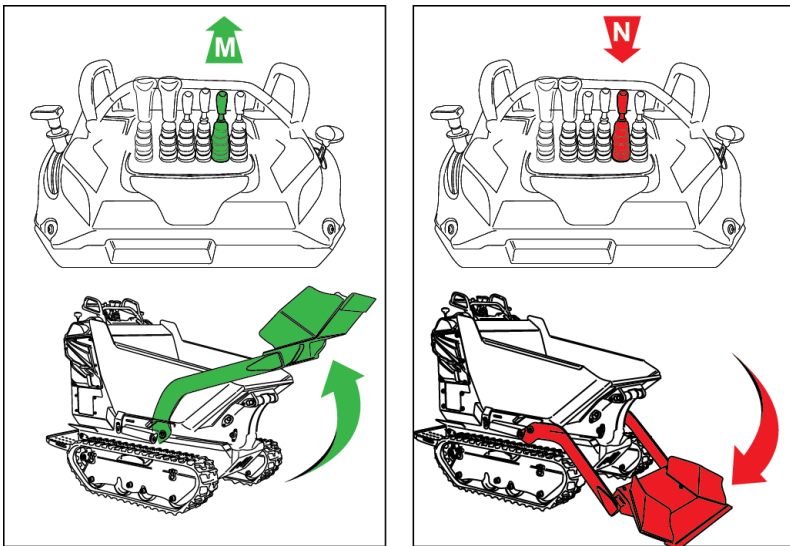

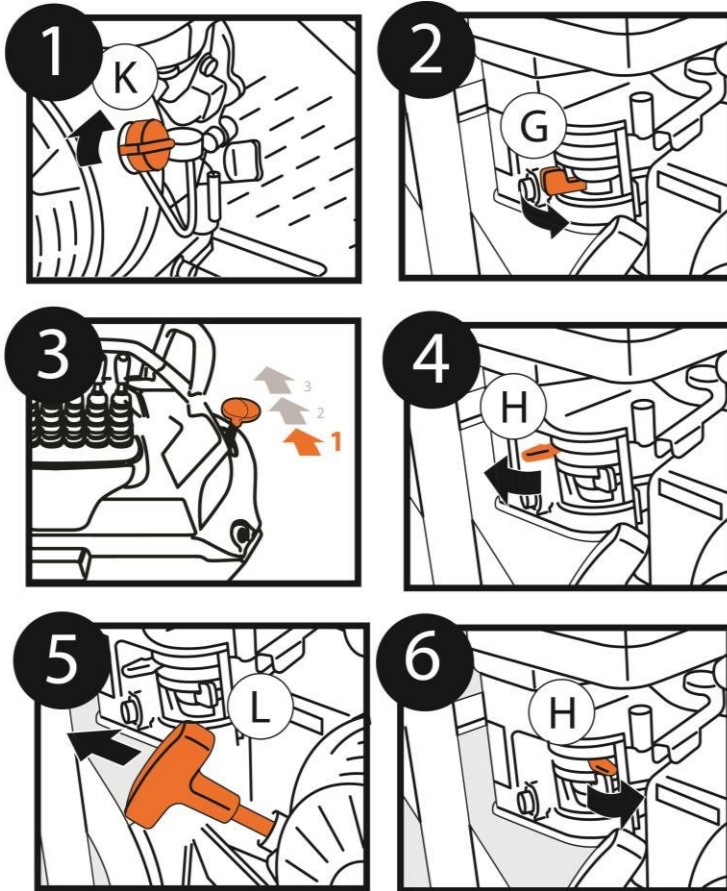

## 2.1. DÉMARRAGE DU MOTEUR

- 1 Tourner la poignée **K** en sens horaire
- 2 Déplacer vers la droite le levier orange **G**
- 3 Déplacer l'accélérateur en avant, à centre course.
- 4 Déplacer le levier noir/orange **H** vers la gauche
- 5 Tirer **L** vers soi avec vigueur, libérer dès qu'il est arrivé en fin de course
- 6 Refermer vers la droite **H**

## 2. RÈGLES D'USAGE

### 2.1. PREMIÈRE UTILISATION

---



**LIRE ATTENTIVEMENT** : avant d'utiliser la machine, il faut lire scrupuleusement toutes les instructions de ce manuel et du manuel d'utilisation et d'entretien du moteur installé sur votre machine qui doit toujours rester joint.

Le manuel d'utilisation et d'entretien, ainsi que celui du moteur de la machine, doivent toujours être facilement consultables et ils doivent être conservés dans l'étui cylindrique qui se trouve sur la machine (voir fig. 34 ci-contre).

La machine est normalement livrée montée et prête pour être utilisée, avec le réservoir carburant vide.

Faire le plein, ouvrir le robinet du carburant et effectuer la procédure de démarrage décrite au paragraphe spécifique.

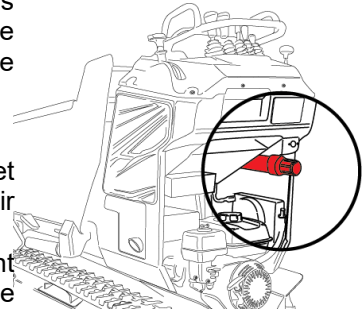

### 2.2. PÉRIODE DE RODAGE

---

La technologie utilisée pour la fabrication de la machine n'exige pas de périodes de rodage. Toutefois, durant la première période d'utilisation, il faut adopter certaines précautions :

- ☞ Durant les 50 premières heures, éviter d'utiliser le moteur à plus de 70% de la charge totale.



**LIRE ATTENTIVEMENT** le manuel d'utilisation et d'entretien du moteur installé sur votre machine et suivre les instructions prescrites pour son rodage.

- ☞ Au bout des 20 premières heures de fonctionnement, vérifier le niveau de l'huile hydraulique dans les réservoirs.
- ☞ Durant la première période d'utilisation, les chenilles subissent un ajustement, donc il est nécessaire, au bout des 50 premières heures de fonctionnement, d'effectuer le réglage de la tension des chenilles.

### 2.3. DÉMARRAGE DU MOTEUR

---

Chaque fois que vous vous apprêtez à démarrer le moteur, suivez toujours scrupuleusement ce qui est indiqué ci-dessous :

- Effectuez le démarrage toujours à l'extérieur et assurez-vous qu'il n'y ait pas d'autres personnes à proximité de la machine et/ou autres obstacles.
- Contrôler qu'il y ait du carburant dans le réservoir et, si nécessaire, ajoutez-en.
- Enclenchez toujours le frein de stationnement.



**MISE EN GARDE : Avant de démarrer le moteur, enclenchez toujours le frein de stationnement pour éviter d'éventuels mouvements de la machine qui pourraient avoir des conséquences pour la sécurité de l'opérateur.**

- Suivez la procédure spécifique prévue par le fabricant du moteur et reportée dans les instructions jointes.  
Avec moteur chaud, éviter d'enclencher le starter.

#### 2.4. PLEIN



**DANGER : Le plein doit toujours être fait avec moteur éteint ! Ne pas fumer pendant que vous faites le plein ou manipulez des carburants pour éviter le risque d'incendies !**

Le plein et/ou le transvasement du carburant doit toujours être fait à l'extérieur, loin du feu ou de sources de chaleur. Vérifiez toujours que le type de carburant soit celui prescrit, spécifique pour le moteur de votre machine.

- Positionnez la machine sur une surface propre.
- Dévissez le bouchon lentement.
- Versez le carburant lentement dans le réservoir.
- Revissez le bouchon avec force.
- Séchez immédiatement toute sortie de carburant.



**MISE EN GARDE - Démarrez le moteur uniquement après vous être assuré qu'il n'y ait pas de traces de mélanges sorties par accident !**



**MISE EN GARDE - La conservation du carburant doit toujours être faite dans le respect des réglementations spécifiques, dans des lieux adaptés, loin de sources de chaleur et dans des récipients adaptés bien propres et bouchés !**



**OBLIGATION : Éviter de jeter dans la nature des carburants et/ou récipients, mais effectuer l'élimination dans le respect de l'environnement et de la réglementation en vigueur.**

#### 2.5. MARCHE DE LA MACHINE



**DANGER : Toujours éviter de charger la machine au-delà des limites prévues : durant les manœuvres, la surcharge peut comporter des variations de structure non prévues et provoquer le basculement avec des conséquences graves pour la sécurité des personnes.**



**MISE EN GARDE : Dans la limite du possible, essayez d'éviter la marche sur des sols sableux, gravillons, sur des rails et troncs puisque les chenilles pourraient s'endommager ce qui réduit leur durée. Par ailleurs, évitez de passer sur des matériaux qui**

**pourraient entraîner la destruction des chenilles, comme corps pointus, tiges en fer, etc. qui pourraient s'encaster dans les chenilles et provoquer leur rupture.**

Au démarrage, régler le nombre des tours du moteur au niveau désiré en actionnant le levier de l'accélérateur, en fonction de la puissance demandée (quand la machine est chargée, il faut amener le levier à plus de la moitié de la course entre le minimum et le maximum).

Dans ces conditions, surtout avec machine chargée ou en montée, une perte de couple moteur peut se perdre à cause d'une surcharge du moteur, qui peut également conduire à son arrêt. Dans ce cas, libérez lentement le levier de conduite et adapter la vitesse à un niveau qui ne provoque plus la surcharge du propulseur.

Vu que la machine est dotée d'une transmission hydrostatique, **il n'est pas nécessaire que les tours du moteur soient réglés au maximum** pour la translation. Laisser fonctionner le moteur au maximum des tours n'améliore pas le fonctionnement de la machine mais **cela augmente assurément (et inutilement) la consommation de carburant** : on conseille donc d'augmenter les tours du moteur uniquement là où cela est strictement indispensable (pour aller à la vitesse maximale, pour franchir des côtes considérables à pleine charge, etc.).

### **3.5.1. POSITION DE CONDUITE**

Durant la conduite de la machine et durant le travail, toujours utiliser la plate-forme de conduite en position baissée (*v. fig. 35*) afin d'éviter d'éventuels accidents. Fermer la plate-forme uniquement à la fin de l'utilisation.

Pour utiliser la plate-forme, il faut la positionner correctement (*vedi fig. 2*):

- En tirant la goupille à ressort du côté droit de la plate-forme, celle-ci se débloque ;
- Tourner la plate-forme jusqu'à la position horizontale ;
- Une fois en position, elle doit être bloquée automatiquement par la goupille à ressort.



**DANGER : Ne marchez jamais avec le marche-pied débloqué : vérifiez toujours que le marche-pied soit bloqué et que la goupille de sécurité soit positionnée correctement.**



**MISE EN GARDE : Quand vous ouvrez ou fermez le marche-pied, faites attention aux mains : vous pourriez y provoquer des coupures ou un écrasement.**

### 3.5.2. CONDUITE AVEC NACELLE OUVERTE OU FERMÉE

Le C55 doit être conduit avec la plate-forme ouverte et avec un opérateur à bord uniquement lorsque le corps est chargé et le fond est plat, de cette façon, le poids à l'intérieur du corps, garantit que le C55 a un guide stable avec un opérateur à bord .bord. (A)

Si la caisse est déchargée et que la C55 est en descente ou en montée, donc sur une surface non plane, (B) et (C) conduisent la C55 avec la nacelle fermée et l'opérateur au sol.



**DANGER : Ne conduisez pas le C55 avec la plate-forme ouverte lorsque la caisse est déchargée. Danger de renversement !**

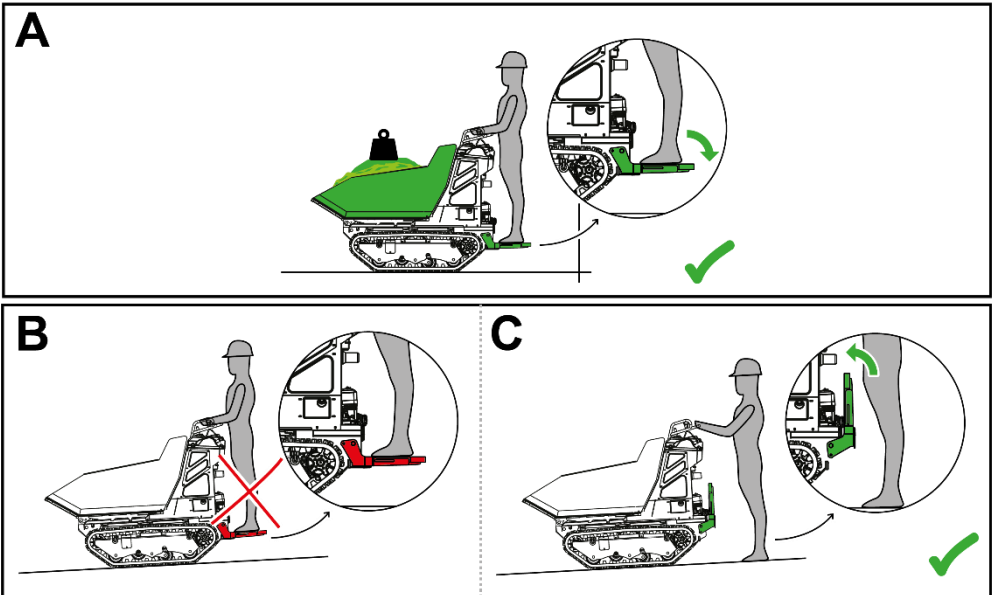

Durant la marche, saisissez toujours solidement la poignée de prise d'une main et agissez simultanément avec l'autre main sur les deux leviers de conduite.

**Ne laissez jamais la prise sur la poignée pour opérer sur les leviers avec les deux mains.**

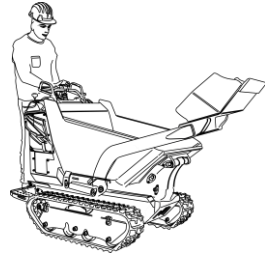

fig. 35 – Position de conduite



**DANGER : Durant la marche de la machine, l'opérateur doit prendre et toujours conserver la condition de conduite prescrite.**

Ne courez jamais durant le travail, mais allez à une vitesse adaptée à votre rythme, de façon à toujours maintenir une position sûre de contrôle des commandes.

### 3.5.3. MARCHÉ AVANT

Afin de permettre à la machine d'avancer, il faut agir simultanément sur les deux leviers de conduite en les poussant en avant.

Éviter d'affronter les descentes durant la marche en avant, mais faire référence au paragraphe : "Marche sur les pentes".

### 3.5.4. MARCHÉ ARRIÈRE

Afin de permettre à la machine de reculer, il faut agir sur les deux leviers de conduite en les tirant en arrière simultanément.

Éviter d'affronter les côtes durant la marche arrière, surtout avec machine chargée, mais suivre la procédure décrite au paragraphe "Marche sur les pentes".



**DANGER : Durant la marche arrière, toujours vérifier qu'il n'y ait pas d'obstacles et/ou de personnes à proximité.**

### 3.5.5. MARCHÉ SUR LES PENTES



**DANGER : Éviter absolument de travailler sur des terrains avec des pentes transversales supérieures à 10° et longitudinales supérieures à 20° pour éviter la possibilité de basculement avec des conséquences graves pour la sécurité de l'opérateur.**

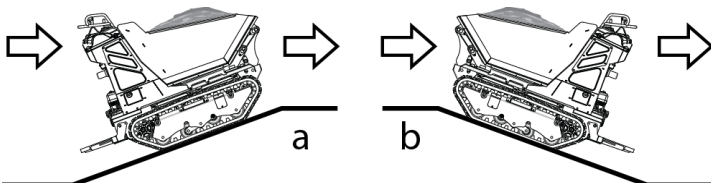

fig. 36 – a) marche en montée ; b) marche en descente

Quand on roule sur des portions en pente, surtout avec machine chargée, il faut observer la technique suivante de conduite particulière (v. fig. 36) :

- ☞ Rouler en côte toujours en marche avant ;
- ☞ Rouler en descente toujours en marche arrière.

La machine est dotée d'un système automatique de contrôle de la vitesse anti-cavitation.

### 3.5.6. ARRÊT DE LA MARCHÉ

L'arrêt de la marche durant les déplacements s'obtient en libérant simultanément les leviers d'avancement des chenilles.

### 3.5.7. MARCHÉ EN VIRAGE

Afin de permettre à la machine d'effectuer les virages, il faut libérer le levier du côté vers lequel on compte tourner :

- ☞ Pour tourner à droite, libérer le levier de conduite droit.
- ☞ Pour tourner à gauche, libérer le levier de conduite gauche.

La direction est déterminée par le ralentissement de la vitesse d'une chenille par rapport à l'autre. Par conséquent, la vitesse et le degré de la direction sont proportionnelles à l'intensité de la libération et de la pression avec lesquelles vous agissez sur chaque levier.

### 3.5.8. CONTRE-ROTATION



**MISE EN GARDE : Éviter d'effectuer la contre-rotation, surtout quand la machine est chargée**

Il est aussi possible de faire tourner la marche sur elle-même, en même temps il est déconseillé d'effectuer la contre-rotation pour ne pas abîmer les chevilles et le châssis inférieur ; donc, comme alternative, sans tourner autour de son axe, il faut allonger le rayon de rotation en laissant glisser les chenilles par terre beaucoup plus doucement, en évitant d'inverser la marche avec contre-rotation.

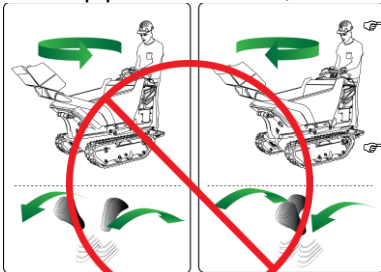

Contre-rotation horaire (dans le sens des aiguilles de la montre).

fig. 38 – Contre-rotation horaire  
Contre-rotation antihoraire (dans le sens opposé à celui des aiguilles de la montre).

fig. 39 – Contre-rotation antihoraire

---

## 2.6. ARRÊT ET STATIONNEMENT

---



**MISE EN GARDE** : si vous vous éloignez et laissez la machine sans surveillance, enclenchez toujours le frein de stationnement et assurez-vous qu'aucune personne non autorisée ne puisse la démarrer ou la déplacer.

Avant d'arrêter la machine, se positionner de préférence sur une surface dallée plate ou, quoi qu'il en soit, sur un sol plat, stable et compact.

- Avec le levier accélérateur, amener le moteur au nombre minimum de tours.
- Enclencher le frein de stationnement.
- Éteindre le moteur.
- Fermer le robinet de l'essence (sur les moteurs qui en sont dotés).

## 2.7. UTILISATION DU FREIN DE STATIONNEMENT

---

La machine dispose d'un dispositif de sécurité appelé "**frein de Stationnement**" qui empêche que la machine ne puisse se déplacer même en actionnant les commandes de traction. Ce dispositif sert à empêcher le mouvement accidentel de la machine en absence du conducteur ; il fonctionne aussi comme arrêt d'urgence si l'opérateur a la nécessité d'avoir un blocage instantané de la machine durant le travail.



**INTERDICTION** : il est formellement interdit d'utiliser le frein de stationnement tandis que la machine est en mouvement pour arrêter la marche de la machine, si ce n'est en cas d'urgence.

**Enclenchement** : Tirer le levier vers soi en soulevant d'abord l'anneau sous le pommeau vers soi avec deux doigts : **le frein est enclenché**

**Désactivation** : Pousser le levier dans la position opposée : **le frein est désactivé.**



**MISE EN GARDE** – Si on essaie de désactiver le frein, le levier fait beaucoup de résistance, éviter de forcer le mécanisme puisque la roue est bloquée. Avant de désactiver le frein, faire légèrement bouger la machine en avant ou en arrière jusqu'à obtenir le déblocage du dispositif.

**Frein d'Urgence** : le frein de stationnement sert aussi de frein dans des situations d'urgence. Pour effectuer une freinée d'urgence, tirer légèrement le levier vers soi, le déplacer vers la gauche en le faisant sortir hors de la fente et le laisser : le frein s'enclenche automatiquement.



**DANGER** : si vous devez avoir recours à l'emploi du frein d'urgence, considérez que cela comporte le blocage instantané du mécanisme de traction qui pourrait provoquer la perte de contrôle de la machine.



**MISE EN GARDE** : après l'intervention du frein d'urgence, faire vérifier l'intégrité et le fonctionnement du dispositif : continuer à utiliser la machine avec le dispositif inefficace pourrait être dangereux pour votre sécurité et celle d'autrui.

## 2.8. TRANSPORT DU CHARGEMENT

---



**INTERDICTION** : il est formellement interdit de dépasser les limites de capacité de charge indiquées dans le tableau du par. 12.

### 3.8.1. CAISSON BASCULANT (DUMPER)

La machine standard est dotée d'un caisson type "dumper" pour le transport de matériaux inertes solides, indiquée principalement pour être utilisée dans des travaux de construction.

## 2.9. DÉCHARGEMENT DU MATÉRIAU

---

### 3.9.1. BASCULEMENT DU CAISSON



**MISE EN GARDE** – Avant d'effectuer le déchargement, s'assurer que le sol soit plat, solide et compact. Effectuer la manœuvre de basculement lentement et de façon uniforme. Ne pas faire avancer la machine durant la phase de basculement.

Votre machine est dotée d'un dispositif hydraulique de basculement du caisson pour le déchargement du matériau.

Pour effectuer la manœuvre de basculement :

- Se positionner sur une surface ou sur un sol plat, solide et compact ;
- Si la machine est dotée d'un caisson de type agricole, retirer le bord avant ;
- Pousser le levier en avant pour provoquer le basculement et le déchargement du matériau ;
- Tirer le levier en arrière jusqu'à ce que le caisson soit revenue en position de marche, puis libérer le levier.



**PRUDENCE** : durant le déchargement, si le caisson heurte un obstacle, éviter de déplacer la machine en avant : cela pourrait endommager les emplacements d'attelage du caisson !



**INTERDICTION** : il est formellement interdit de rouler si le caisson n'est pas dans la position de repos.

### 3.9.2. UTILISATION DU BRAS DE CHARGEMENT AUTOMATIQUE



**MISE EN GARDE** – Avant d'utiliser le bras, s'assurer que le sol soit plat, solide et compact. Effectuer la manœuvre lentement et de façon uniforme.

Votre machine est dotée d'un dispositif hydraulique qui permet l'utilisation de la benne pour charger le matériau dans le caisson de la machine.

Pour effectuer la manœuvre de chargement automatique :

- Se positionner sur une surface ou sur un sol plat, solide et compact ;
- Pousser en avant le levier pour baisser la benne et avancer jusqu'à ce qu'elle soit pleine ;
- Tirer en avant le levier en soulevant le bras jusqu'à un fin de course, le matériau

glisse hors de la benne et tombe dans le caisson ;

- Répéter l'opération plusieurs fois pour remplir le caisson ;

**PRUDENCE** : Quand on utilise le bras, faire attention à ce que ce dernier n'entre pas en collision accidentellement avec des objets autour, vérifier qu'il n'y ait rien dans le rayon d'action du bras.

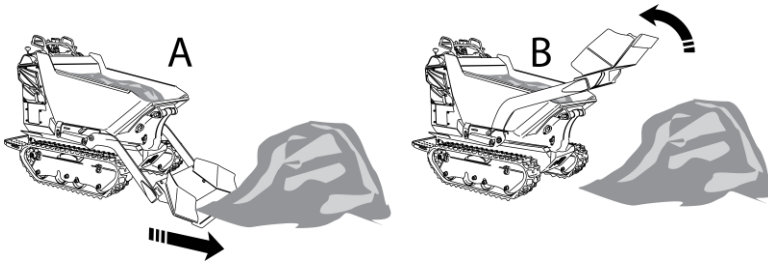

### LEVAGE DU CAISSON ("HI-TIP")

Sur demande, la machine peut être prévue avec un dispositif hydraulique pour soulever le caisson durant le déchargement pour permettre de décharger dans des conteneurs ou des bacs avec le bord haut, appelé "Hi-Tip".

**Le système est doté d'une soupape de sûreté qui, même dans le cas de rupture des tuyaux hydrauliques, évite l'abaissement accidentel du groupe.**

Pour décharger le matériau normalement agir sur le levier de basculement du caisson (comme indiqué dans le paragraphe précédent).

Pour effectuer le déchargement haut, opérer de la façon suivante :

- Se positionner sur une surface ou sur un sol plat, solide et compact ;
- Soulever le caisson jusqu'à la hauteur désirée en poussant en avant le levier de levage ;
- Pousser en avant le levier de basculement du caisson pour permettre le déchargement du matériau.

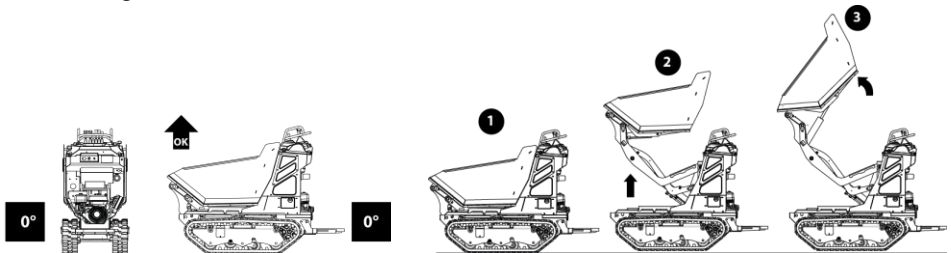

fig. 40 – Position pour le déchargement haut



**DANGER** : Soulever uniquement sur un sol solide et compact et parfaitement plat

Pour ramener le caisson en position de marche, opérer de la façon suivante :

- Tirer d'abord en arrière le levier de basculement et ramener le caisson en position horizontale ;
- Libérer le levier de commande du caisson ;
- Tirer en arrière le levier de levage du caisson jusqu'à atteindre la position de marche ;
- Libérer le levier de levage.



**DANGER : Ne jamais effectuer le levage du caisson sans avoir d'abord stabilisé la machine avec la pelle de chargement automatique.**



**DANGER : n'agissez en aucun cas sur le levier de levage durant la marche puisque vous pourriez provoquer le basculement de la machine.**

## 2.10. TRANSPORT

---



**MISE EN GARDE : durant le transport, positionnez toujours la machine à plat pour éviter des fuites d'huile ou d'autres liquides.**

Si la machine doit être transportée, il faut agir correctement afin d'éviter des dangers sur les personnes et/ou des dommages sur la machine, si la machine en est dotée, **tenir la benne complètement baissée durant le transport**. Compte tenu du poids de la machine, il n'est pas possible de la déplacer manuellement, donc il faut utiliser des engins de levage adaptés pour le chargement sur le véhicule de transport.

La machine est dotée de **4 crochets de levage** chacun de la capacité de charge de 7.000N (environ 700kg) pour un **total de 28.000N (environ 2.800kg)**.



fig. 43  
Point de  
levage

La position de chaque crochet est indiquée par une plaque comme celle indiquée en fig. 43 (C0900.13.66).

Pour effectuer l'opération en totale sécurité on conseille d'utiliser, comme engin de levage, 4 cordes munies de crochet, du type homologué CE ; les cordes avant et arrière peuvent être de même longueur égale à environ 170 cm ; pour le levage, nous procédons de la façon suivante :

- Désactiver la batterie, en agissant sur le coupe-circuits ;
- Purger le réservoir du carburant et fermer le robinet ;
- Fixez les engins de levage exclusivement aux points d'ancrage prévus par le fabricant (fig. 44) ;



**MISE EN GARDE** : soulever la machine en l'accrochant exclusivement depuis les anneaux de levage prévus à cette fin ; la fixation dans d'autres points peut provoquer des ruptures avec la chute accidentelle de la machine et l'éventualité de dommages graves sur les personnes.

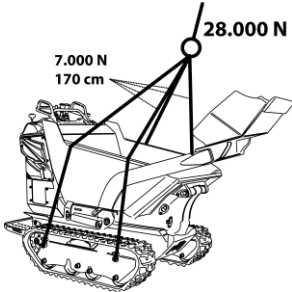

fig. 44 – Points d'ancrage pour le levage

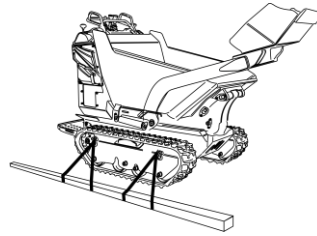

fig. 45 – Points d'ancrage pour le transport

- La fixer solidement au plan du véhicule de transport à l'aide de tirants solides homologués CE, en les reliant toujours aux points indiqués comme en figure 45.
- 

## 2.11. TRACTION

La machine est dotée de crochets de traction, qui se situent dans la partie basse du châssis inférieur, aussi bien devant que derrière (v. fig. 47) ; en cas de nécessité de tracter la machine, veiller à **vider le caisson**.

Chaque point de fixation pour la traction est mis en évidence par une plaque qui reporte le symbole montré en fig. 46 et peut soutenir une force de traction d'environ 10.000N (1.000kg).

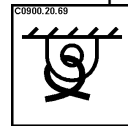

fig. 46 – Point de traction

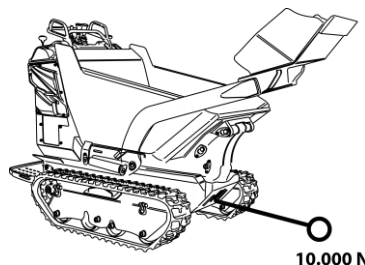

fig. 47 – Points d'ancrage pour la traction, avant et arrière

## 2.12. STOCKAGE

---

Si la machine doit rester inactive pendant plusieurs mois, il faut l'entreposer correctement afin qu'elle soit parfaitement en ordre au moment de rentrer en fonction.

Effectuez le stockage en suivant toutes les indications :

- Effectuez toutes les réparations nécessaires ;
- Désactiver la batterie, en agissant sur le dispositif coupe-circuits ;
- Purger complètement le réservoir du carburant ;
- Effectuez un nettoyage soigné en éliminant bien tous les résidus de boue et/ou de substances organiques ;
- Effectuez toutes les opérations concernant le moteur et décrites dans le manuel ;
- Effectuez le graissage dans tous les points prévus dans le chapitre spécifique ;
- Mettez la machine à l'abri des agents atmosphériques, dans des conditions stables et sur un sol plat ;
- Si la machine est dotée d'une batterie, débranchez les bornes et lubrifiez-les avec la graisse adaptée ;
- Effectuez régulièrement, tous les deux mois environ, la recharge de la batterie ;
- Si le moteur de la machine est doté d'une clé de démarrage, l'extraire et la conserver dans un lieu sûr.

Au moment de la remise en service :

- Effectuez à nouveau le graissage dans tous les points prévus dans le chapitre spécifique ;
- Effectuez les éventuelles opérations concernant le moteur et décrites dans le manuel ;
- Vérifiez le niveau de l'huile et, si nécessaire, le remettre à niveau.

## 3. ENTRETIEN

---



**DANGER : effectuer toutes les opérations d'entretien toujours avec moteur éteint et avec la clé de démarrage retirée.**

Un bon entretien est nécessaire et c'est le secret pour obtenir de faibles coûts de fonctionnement et prolonger la vie de votre machine, en la maintenant toujours totalement efficace. En plus des opérations normales d'entretien sur les organes mécaniques et hydrauliques, il convient d'effectuer régulièrement le lavage de la machine et un nettoyage soigné pour retirer tous les résidus de boue. Après chaque lavage, il faut graisser toutes les parties sujettes à frottement, comme précisé dans le paragraphe "Graissage".

### 3.1. INTERVALLES D'ENTRETIEN

Pour maintenir le niveau d'efficacité le plus élevé, il faut que l'entretien soit effectué à rythmes réguliers et programmés. Dans le tableau suivant, on reporte la récapitulation des opérations d'entretien à effectuer régulièrement.

#### ( ) Tableau d'entretien et réglage

<i>Fréquence de travail</i>	<i>Description</i>	<i>Vérificati</i>	<i>Graissage</i>	<i>Nettoyage</i>	<i>Réglage</i>	<i>Remplacem</i>
Toutes les 8 heures	Machine			✓		
	Leviers de conduite			✓		
	Leviers de commande			✓		
	Caisson		✓			
	Filtre air <sup>(1)(2)</sup>	✓		✓		
	Élévateur "Hi-Tip"			✓		
	Rouleaux des Chenilles			✓		
	Huile moteur <sup>(1)</sup>	✓				
Toutes les 50 heures	Chenilles				✓	
	Huile Hydraulique	✓				
	Filtre air <sup>(1)(2)</sup>			✓		
	Huile moteur (1° vidange)					✓
Toutes les 100 heures	Frein de stationnement				✓	
Chaque année ou toutes les 300 heures	Huile Hydraulique					✓
	Filtre huile hydraulique services					✓
	Filtre huile hydraulique traction					✓
	Filtre air à sec <sup>(1)(2)</sup>					✓
	Huile moteur <sup>(1)</sup>					✓
<sup>(1)</sup> Vérifier le manuel du moteur joint						
<sup>(2)</sup> Dans des zones poussiéreuses, il faut augmenter la fréquence						

### 3.2. MOTEUR



**LIRE ATTENTIVEMENT les instructions et les modes d'emploi du moteur reportées dans le manuel joint spécifique.**

La machine qui vous a été livrée peut être équipée à l'origine avec différentes motorisations pour des exigences et/ou marchés spécifiques.

Un entretien correct est le meilleur système pour conserver le moteur de votre machine toujours totalement efficace et vous permettre de maintenir les coûts de fonctionnement bas. Pour l'entretien du moteur, respectez scrupuleusement le manuel joint qui vous a été remis.



**OBLIGATION :** Quand vous effectuez la vidange de l'huile dans le moteur, utilisez toujours un aspirateur pour retirer l'huile usée. Évitez toujours de jeter l'huile et les filtres dans la nature et effectuez leur éventuelle élimination dans le respect de l'environnement et de la réglementation en vigueur.

#### 4.2.1. PLEIN DU CARBURANT

-Dévisser le bouchon couleur argent chromé vissé sur le réservoir

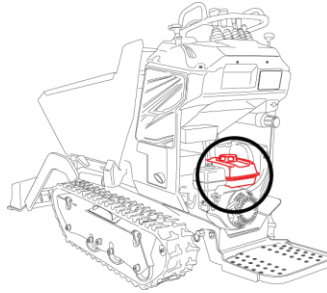

-introduire un entonnoir et verser l'essence

#### 4.2.2. CONTRÔLE DU NIVEAU HUILE MOTEUR

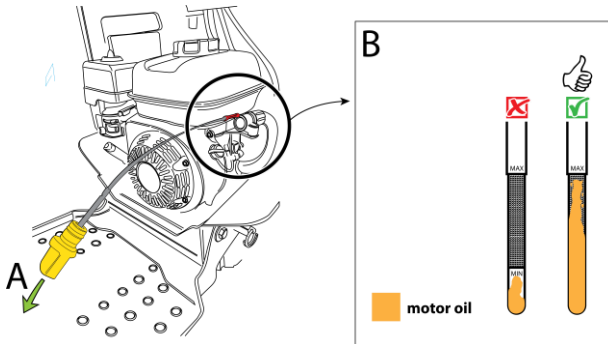

-**A** extraire la tige de l'huile

-**B** vérifier qu'elle soit imprégnée d'huile jusqu'à : **Max**

#### 4.2.3. FILTRE AIR

Votre machine est dotée d'un filtre spécial de l'air avec un haut pouvoir filtrant.

Le filtre de l'air a besoin d'un entretien périodique, pour assurer le bon fonctionnement de la machine. Ils sont facilement accessibles.

Pour le nettoyer, quelques opérations simples suffisent :

- Dévisser la vis en plastique 1
- Soulever le carter en plastique 2

- Enlever le filtre et le nettoyer, sans l'abîmer, avec un pistolet à air branché à un compresseur ;

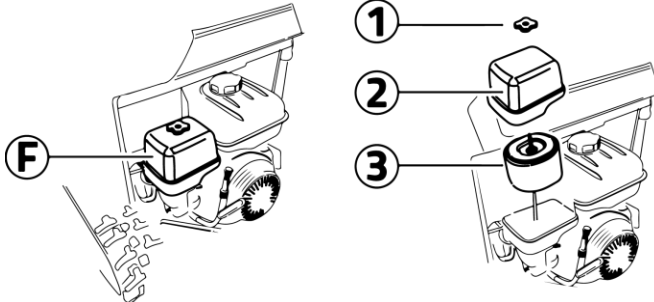

**Toutes les 8 heures** retirez la cartouche filtre "3" de son emplacement et effectuer un nettoyage soigné avec soufflage avec air comprimé. **Toutes les 300 heures** ou **au moins une fois par an**, il faut remplacer la cartouche du filtre air, "3" en suivant la même procédure que celle vue pour le nettoyage.

### 3.3. CIRCUIT HYDRAULIQUE

#### 4.3.1. HUILE HYDRAULIQUE



**OBLIGATION** : Éviter de jeter l'huile dans la nature et effectuez l'élimination dans le respect de l'environnement et des normes en vigueur.

#### Contrôle Niveau

**Toutes les 8 heures**

Vérifiez le niveau de l'huile hydraulique dans le réservoir.

Avant de contrôler le niveau correct de l'huile hydraulique, positionnez la machine sur une surface plate et solide.

On a un niveau correct quand, à froid, l'huile ne dépasse pas l'encoche sur la tige de niveau (environ  $\frac{3}{4}$  du réservoir) et ne descend pas sous l'encoche au-delà de 1 cm (voir fig. 50).

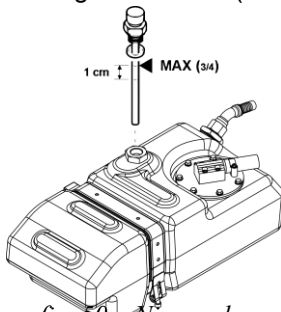

fig. 50 Niveau de l'Huile

#### Rétablissement du Niveau

- Dévisser le bouchon purge qui se situe sur le réservoir ;
- Rétablir le niveau en ajoutant de l'huile spécifique depuis le trou ;
- Revissez le bouchon purge et repositionnez le joint ; démarrez le moteur en suivant la procédure correcte ;
- Actionnez brièvement les leviers de conduite et les leviers de commande.

- Arrêtez le moteur et vérifiez à nouveau que le niveau atteint par l'huile sur la tige soit correct et, si nécessaire, répétez l'opération.

### Remplacement

<b>Toutes les 300 heures</b>	<b>Vidangez</b> l'huile hydraulique dans le réservoir.
------------------------------	--

Pour vidanger l'huile hydraulique, utilisez un aspirateur adapté et un thermomètre pour la température.



**DANGER** : l'huile hydraulique peut atteindre des températures élevées : avant d'effectuer l'opération de purge du réservoir, assurez-vous que l'huile ne soit pas chaude afin d'éviter le risque de se causer des brûlures.



**DANGER** : effectuez l'opération de purge toujours avec moteur éteint et avec le caisson bloqué avec la barre prévue.

Purgez d'abord le réservoir (v. fig. 51) ;

- Dévissez le bouchon purge "A" du réservoir, en retirant aussi le joint "B", et aspirez l'huile en utilisant un aspirateur adapté ;
- Remplissez le réservoir depuis le trou "C" du bouchon/purge jusqu'à atteindre la ligne supérieur du signal ;
- Revissez le bouchon purge "A" en interposant le joint "B" et démarrez le moteur ;
- Actionnez brièvement les leviers de conduite et de commande ;
- Arrêtez le moteur et vérifiez que le niveau atteigne l'encoche "D" et, si nécessaire, le rétablir ;
- Au bout de 8 heures, vérifiez à nouveau le niveau.

#### 4.3.2. FILTRES HUILE HYDRAULIQUE

Votre machine est dotée de filtres sur le circuit de l'huile hydraulique, qui se situent dans la partie inférieure du châssis, sous le caisson.

Les filtres, du type à immersion, sont activés directement dans le réservoir de l'huile hydraulique, facilement accessible en soulevant le caisson de la machine.



**DANGER** : effectuez le remplacement des filtres toujours avec moteur éteint et avec le caisson bloqué avec la barre prévue.



**OBLIGATION** : Effectuez l'élimination de l'huile et des filtres dans le respect de l'environnement et de la réglementation en vigueur.

Toutes les 300 heures

Remplacez les filtres de l'huile hydraulique.

Pour remplacer les filtres, respectez les instructions suivantes, avec référence à la

fig. 51.

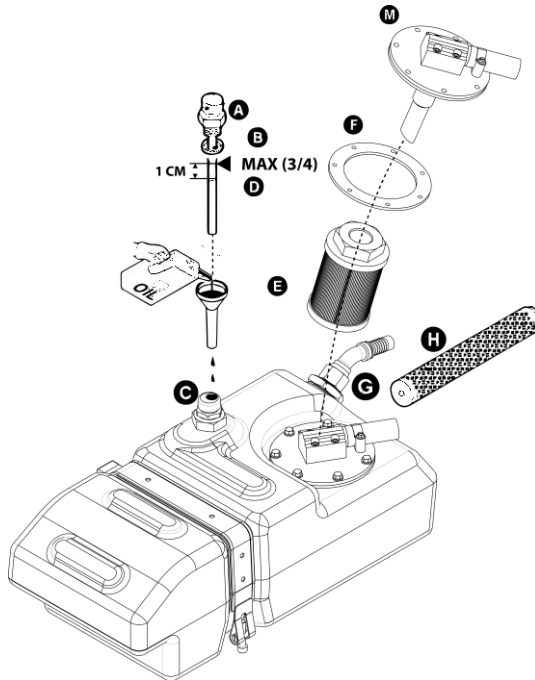

fig. 51 – Remplacement Huile et Filtres

### Remplacement :

- Purger le réservoir de l'huile, en suivant la procédure indiquée précédemment ;
- Dévisser les vis "M" de fixation du couvercle du réservoir de l'huile ;
- Tout d'abord, remplissez le filtre "H" monté directement dans le réservoir de l'huile hydraulique ;
- Dévissez les pièces de raccord "G" ;
- Remplacez le filtre "H" et revissez le raccord en faisant attention à la position du joint ;
- Pour changer le filtre "E" il faut desserrer le fourreau du raccord "F" ;
- Dévisser le filtre "E" du raccord ;
- Vissez le raccord "F" sur le nouveau filtre "E" en interposant toujours le joint ;
- Revissez le fourreau sur le tuyau d'entrée dans le réservoir ;

- Après le remplacement des filtres, mettre du mastic “L” résistant aux hautes températures sur le bord de fermeture du couvercle, mettre le couvercle sur le réservoir et serrer les vis “M” ;
- Remplir le réservoir et vérifier le niveau de l'huile comme vu précédemment (voir tableau huiles à la fin du chap. 4).

### 3.4. CHENILLE

#### s Réglage

**Toutes les** | Réglez la tension des chenilles.

Le tension correcte des chenilles est importante pour garantir leur durée et pour votre sécurité : pour la vérifier, il suffit d'appliquer une force de 5 kg sur la chenille et de contrôler que la flèche doit d'environ 15mm.

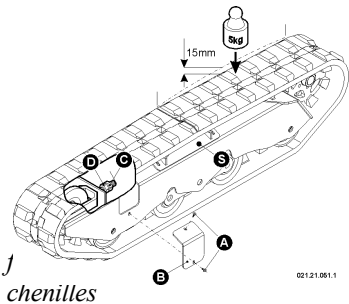

Pour effectuer le réglage de la tension des chenilles correctement :

- Retirez le couvercle “B” en dévissant les deux vis “A” ;
- En utilisant deux clés, desserrez le contre-écrou “C” ;
- Réglez la tension en agissant sur l'écrou “D” ;
- Vérifiez que la flèche soit de 15mm à proximité du milieu avant ou arrière par rapport au guidage central “S” de la chenille (v. fig. 52) ;

- Une fois le réglage effectué, bloquez le contre-écrou ;
- Remontez le couvercle ;
- Répétez les mêmes opérations pour l'autre chenille.

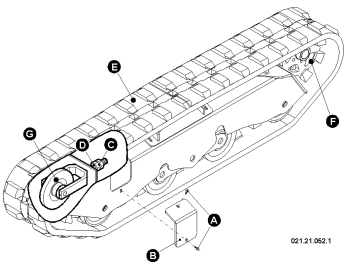

fig. 53 - Remplacement des chenilles

#### Remplacement

Pour le remplacement des chenilles opérez :

- Soulevez le côté sur lequel vous voulez opérer en utilisant des crics hydrauliques ou une grue ;
- Positionnez la machine sur des trépieds adaptés, en contrôlant sa stabilité ;
- Retirez le couvercle “B” en dévissant les deux vis “A” ;
- En utilisant deux clés, desserrez le contre-écrou “C” et dévissez à fond aussi bien le contre-écrou que l'écrou “D” en détendant complètement la chenille ;
- Extraire la chenille “E” en commençant par la partie avant ;

- Montez la nouvelle chenille en la faisant coïncider avec les dents de la roue motrice "F" ;
- Faites encastrer la partie avant de la chenille sur la roue libre "G" ;
- Réglez la tension en agissant sur l'écrou "D" ;
- Vérifiez que la flèche soit de 15mm à proximité du milieu avant ou arrière par rapport au guidage central "S" de la chenille (v. fig. 52) ;
- Une fois le réglage effectué, bloquez le contre-écrou "C" ;
- Remontez le couvercle.



**DANGER : ne travaillez jamais avec la machine soulevée sur les crics ou suspendue, mais toujours posée sur des trépieds adaptés pour soutenir le poids de la machine avant de commencer le travail.**

### 3.5. GRAISSAGE

**Toutes les 8 heures**

Remplir de graisse tous les points prévus.

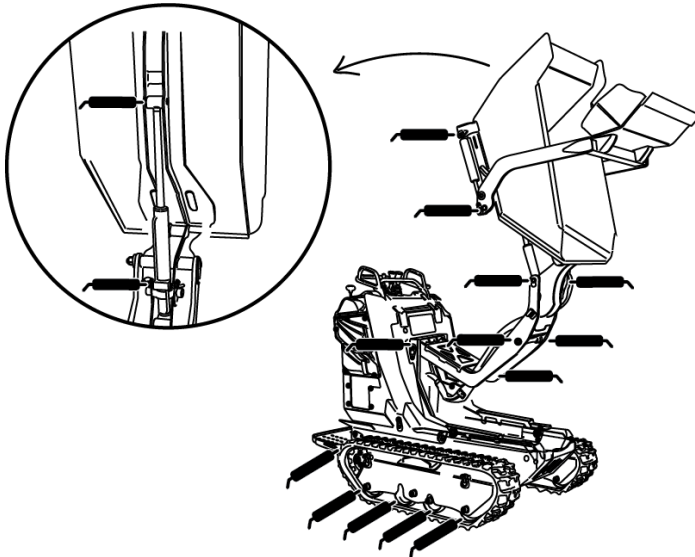

fig. 55 – Point de Graissage

Remplir de graisse tous les points de graissage prévus, en utilisant un graisseur adapté.

Par ailleurs, graissez les leviers de conduite en utilisant une bouteille de graisse du type spray.

### 3.6. LUBRIFIANTS CONSEILLÉS

	Type	Quantité
Huile Moteur	<b>10W - 40W</b>	
Huile Hydraulique	<b>TITAN HYD 32 HVI</b>	<b>19 l</b>
Graisse	<b>MR Filante</b>	

### 4. INCONVÉNIENTS ET PANNES

Inconvénient	Cause	Solution
L'huile hydraulique sort de la purge	Niveau de l'huile excessif	Rétablir le niveau correct
	Surchauffe de l'huile	Interrompre le travail et laisser refroidir
	Panne sur les circuits hydrauliques	Faire vérifier la machine par un garage avec compétence spécifique
Fuites d'huile	Niveau de l'huile excessif	Rétablir le niveau correct
	Panne sur les circuits hydrauliques ou sur les joints	Faire vérifier la machine par un garage avec compétence spécifique
Les commandes hydrauliques ne répondent pas correctement	Niveau de l'huile insuffisant	Rétablir le niveau correct
	Panne sur les circuits hydrauliques	Faire vérifier la machine par un garage avec compétence spécifique
Le caisson se déplace lentement	Surchauffe de l'huile	Interrompre le travail et laisser refroidir
	Le moteur n'a pas de puissance	Faire vérifier le moteur par un garage mécanique avec compétence spécifique
Température de l'huile excessive	Niveau de l'huile insuffisant	Rétablir le niveau correct
	Surchauffe	Interrompre le travail et laisser refroidir
Le frein de stationnement ne se débloque pas	Le câble du frein est cassé	Faire remplacer le câble par un garage mécanique
	Le frein est bloqué	Déplacer légèrement en avant et/ou en arrière la machine et réessayer
La machine ne bouge pas	Le frein de stationnement est enclenché	Débloquer le frein
	Il manque de l'huile dans le circuit hydraulique	Rétablir le niveau correct de l'huile
	Les chenilles sont cassées	Remplacer les chenilles
Bruit excessif des chenilles durant les déplacements	Panne sur les composants hydrauliques	Faire vérifier la machine par un garage avec compétence spécifique
	Tension des chenilles incorrecte	Rétablir la tension correcte
	Chenilles cassées ou usées	Remplacer les chenilles
Bruit excessif du caisson	Panne sur les paliers et les rouleaux	Faire réparer la machine par un garage mécanique
	Il manque de la graisse	Graisser
L'accélérateur ne répond pas	Panne sur les paliers	Faire réparer la machine par un garage mécanique
L'accélérateur ne répond pas	Le câble de l'accélérateur est cassé	Faire remplacer le câble par un garage mécanique
Le moteur ne fonctionne pas correctement ou le bruit est excessif	Divers	Faire vérifier le moteur par un garage mécanique avec compétence spécifique
	Le filtre de l'air est bouché	Remplacer le filtre de l'air.
Le moteur ne développe pas de puissance	Divers	Faire vérifier le moteur par un garage mécanique avec compétence spécifique
	Il manque le carburant	Faire le plein de carburant
Le moteur ne démarre pas	La procédure de démarrage n'est pas correcte	Suivez la procédure correcte de démarrage

---

## 5. SOMMAIRE

---

Informations générales	1
Identification du fabricant et de la machine	4
Blocage du caisson Hi-Tip	5
Blocage de la plate-forme	6
Plaques de sécurité	7
Pentes admissibles	10
Dimensions	11
Données techniques	13
Commandes	14
Mise en marche du moteur	21
Règles d'usage	22
Arrêt et stationnement	27
Déchargement du matériau	28
Utilisation du bras de chargement automatique	28
Soulèvement du caisson Hi-Tip	29
Transport du minidumper	30
Traction	31
Stockage	32
Intervalles d'entretien	33
Moteur	34
Plein du carburant	34
Contrôle de l'huile moteur	34
Filtre air	34
Contrôle du niveau de l'huile hydraulique	35
Chenilles	38
Graissage	39
Lubrifiants conseillés	40
Inconvénients et pannes	40



CORMIDI S.R.L.

VIA FONTE 342  
84069 - ROCCADASPIDE - SALERNO  
TEL.: +39 0828.943688 - FAX: +39 0828.943963

**DICHIARAZIONE CE DI CONFORMITA'**  
**EC DECLARATION OF CONFORMITY**

Il sottoscritto, detentore della documentazione tecnica, dichiara che la sottoindicata macchina è stata progettata e costruita in conformità alle seguenti Direttive Europee, come emendate, alle norme armonizzate citate e ai decreti e regolamenti che le traspongono nelle leggi nazionali:

The undersigned, holder of the technical documentation, declares that the machine described below has been designed and manufactured in compliance with the following European Directives, as amended, the European Standards and the regulations transposing them into national laws:

1. 2004/42/CE "SICUREZZA DELLE MACCHINE/SAFETY OF MACHINERY"		
1.1	NORME EUROPEE ARMONIZZATE NELLE CUI RISPETTO LA CONFORMITÀ È DICHIARATA: EUROPEAN HARMONISED STANDARDS UNDER WHICH CONFORMITY IS DECLARED: EN 474-1:2004 + X EN 474-3:2004 + X EN ISO 3471:2008 X EN ISO 3449:2008 X A1:2009 A1:2009	
1.2	PRINCIPALI COMPONENTI DI SICUREZZA MONTATI E FORNITI CON LA MACCHINA MAIN SAFETY COMPONENTS INSTALLED AND SUPPLIED WITH THE MACHINE	NO X
1.2.1	VARIANTE PER LA MOVIMENTAZIONE DEI CARICHI SOSPESI OBJECT HANDLING APPLICATION KIT [EN 474-5 PUNTI 4.1.7.3 - 4.1.7.5]	X
1.2.2	STRUTTURA DI PROTEZIONE CONTRO LA CADUTA DEGLI OGGETTI (F.O.P.S.) FALLING OBJECT PROTECTIVE STRUCTURE (F.O.P.S.)	X
2. 2000/14/CE "EMMISSIONE ACUSTICA/NOISE EMISSION"		
2.1	PROCEDURA DI VALUTAZIONE DELLA CONFORMITÀ SEGUITA CONFORMITY ASSESSMENT PROCEDURE FOLLOWED	ALLEGATO VI (ART. 6/1)
2.2	NOME ED INDIRIZZO DELL'ORGANISMO NOTIFICATO COINVOLTO NAME AND ADDRESS OF THE NOTIFIED BODY INVOLVED	ECO CERTIFICAZIONI SPA (N. 0714) - ITALY VIA MENGOLINA, 33 - FAENZA (RA)
2.3	LIVELLO DI POTENZA SONORA MISURATO L <sub>WA</sub> (REF. 1 PUNTO) MEASURED SOUND POWER LEVEL L <sub>WA</sub> (REF. 1 POINT)	100 dB (A)
2.4	LIVELLO DI POTENZA SONORA GARANTITO L <sub>WA</sub> (REF. 1 PUNTO) GUARANTEED SOUND POWER LEVEL L <sub>WA</sub> (REF. 1 POINT)	101 dB (A)
2.5	POTENZA NETTA MOTORE INSTALLATA (COME DEFINITA DALLA DIRETTIVA 97/48/CE) ENGINE NET INSTALLED POWER (AS DEFINED BY THE EUROPEAN DIRECTIVE 97/48/CE)	4.1 kw
3. 2004/108/CE "COMPATIBILITÀ ELETTROMAGNETICA/ELECTROMAGNETIC COMPATIBILITY"		
3.1	NORME EUROPEE ARMONIZZATE NELLE CUI RISPETTO LA CONFORMITÀ È DICHIARATA EUROPEAN HARMONISED STANDARDS UNDER WHICH CONFORMITY IS DECLARED	EN 13307:2000
4. ALTRE DIRETTIVE EUROPEE APPLICABILI/OTHER EUROPEAN DIRECTIVES APPLICABLE		DIRETTIVE/S:
5. COSTRUTTORE/MANUFACTURER: CORMIDI S.R.L. - VIA FONTE 342 - 84069 - ROCCADASPIDE - SALERNO		
6. MACCHINA/MACHINE:	Autoribaltabile a cingolo compact /Crawler	
7. TIPO/TYP:	C6.60 DHE	8. MATRICOLA N°/SERIAL N°
9. ANNO DI COSTRUZIONE/CONSTRUCTION YEAR	2010	
10. PERSONA AUTORIZZATA A COSTRUIRE IL FASCICOLO TECNICO/PERSON AUTHORISED TO COMPILE THE RELEVANT TECHNICAL DOCUMENTATION	ARMANDO CORMIDI - VIA FONTE, 342 - 84069 ROCCADASPIDE (SA)	

DICHIARAZIONE N° 

ROCCADASPIDE



**CORMIDI** C55 SERIES