

Vibrationsstampfer SRV 590

Starkes Leichtgewicht: Der Vibrationsstampfer SRV 590 setzt Maßstäbe – sein geringes Gewicht erleichtert die Arbeit und den Transport.

Für Verdichtungsarbeiten im Kanal- und Rohrleitungsbau, im Garten- und Landschaftsbau sowie im Straßenbau ist der SRV 590 die ideale Lösung. Sein geringes Gewicht von 62 Kilogramm erleichtert den Transport und die Arbeit auf der Baustelle. Gleichzeitig ist Verlass auf die robuste Konstruktion des Stampfers: Er zeichnet sich unter anderem durch ein langlebiges Stampfsystem sowie hohe Verschleißfestigkeit aus.

Das leistungsfähige, mehrstufige Luftfiltersystem mit Zyklonvorabscheider gewährleistet darüber hinaus eine maximale Betriebssicherheit.



Vorteile

- ▶ Hohe Stampfleistung.
- ▶ Langlebiges Stampfsystem: die Ölschmierung sorgt für eine zuverlässige Versorgung aller Bauteile im Kurbelgehäuse mit Öl.
- ▶ Blockschlagsicherung verhindert Beschädigungen am Stampfsystem.
- ▶ Eine hohe Verschleißfestigkeit dank spezieller Materialbehandlung, wie der keramikähnlichen Beschichtung des Führungszylinders.

Vorteile

- ▶ Hohe Betriebssicherheit durch ein leistungsfähiges Luftfiltersystem mit Zyklonvorabscheider, das den Motor vor Schmutzeinwirkung schützt.
- ▶ Einfacher Transport mit Tragegriffen und Rollen.
- ▶ Benzintank mit integriertem Benzinfilter, Tankdeckel mit Be- und Entlüftung sowie einer Aufbewahrungsmöglichkeit während des Tankens.
- ▶ Ölmengealarm des SRV 590 (Honda GX 100) verhindert den Motorstart bei zu geringem Ölstand. Leuchtdiode signalisiert Ölmenge.

Technische Daten

Typ		SRV 590
Betriebsgewicht nach CECE	kg	62
Stampffußbreite	mm	280
Schlagzahl max.	1/min	700
Hub bis	mm	64
Motorhersteller/Typ		Honda GX 100
Motorart		Benzin
Motorleistung, max.	kW (PS)	2,1 (2,9)
Motorleistung bei Betriebsdrehzahl	kW (PS) bei U/min	1,8 (2,5) bei 4.100

Lieferbares Sonderzubehör: Betriebsstundenzähler.

Technische Änderungen vorbehalten.

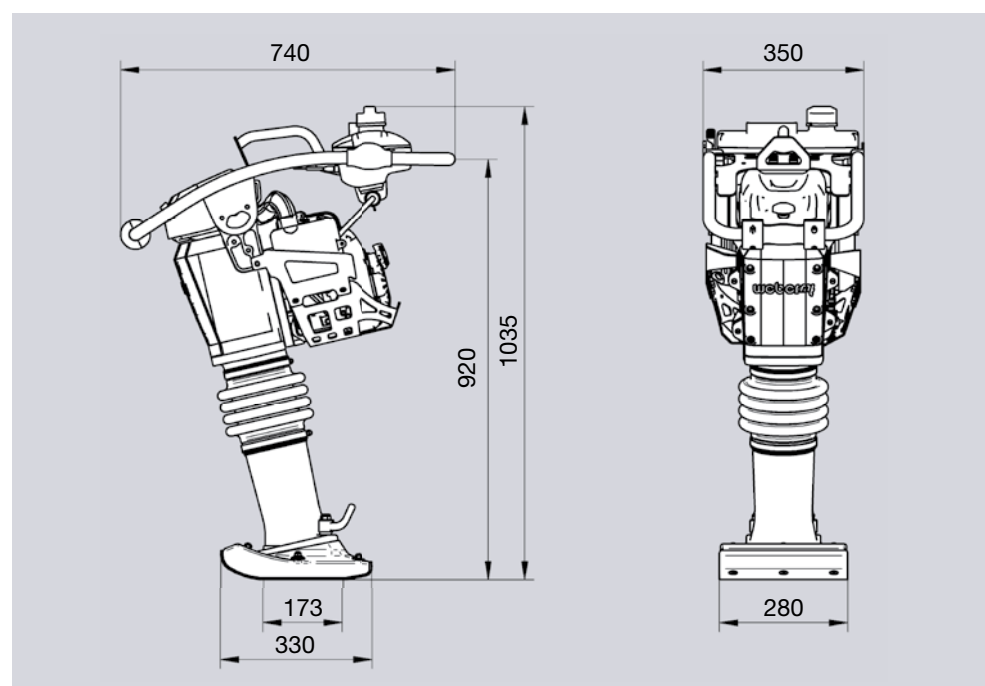

Abmessungen in mm.



SRV 590