

C85-14, C95-12, C100-10, C110-9

DLT 1304



by Gardner Denver

Konzipiert für härteste Baustellenbedingungen. Ob Straßenbau, Tiefbau oder Sanierung – diese Baureihe besticht durch Zuverlässigkeit, Druckluftqualität und Servicefreundlichkeit und verfügt über eine vergleichsweise überdurchschnittliche Standardausstattung. Die 24 Volt Spannungsversorgung garantiert beste Anlaufeigenschaften auch bei niedrigen Temperaturen. Die Langlebigkeit dieser Kompressoren wird zusätzlich durch automatische Sicherheitsabschaltungen erhöht. Mit den neuen Dieselmotoren mit elektronischer Einspritzung der Baureihe TCD4.1 L4 von DEUTZ – einem weltweit führenden Hersteller von Dieselmotoren – werden die EU-Anforderungen an die Abgasemission erfüllt.



Merkmale

- Höchste Effizienz des von CompAir entwickelten und nach modernsten Methoden gefertigten Schraubenverdichters
- Zuverlässiger, robuster und kraftstoffsparender DEUTZ Motor der Baureihe TCD4.1 L4 erfüllt die EU Abgasnorm der Stufe IV
 - serienmäßig verbauter Diesel Partikel Filter (DPF)
 - bereit zur Erfüllung der kommenden EU Abgasstufe V (ab 2019)
 - Verwendung des Kompressors auch in speziellen Umweltzonen

Entlasteter Motoranlauf

Stufenlose Volumenstromregelung, angepasst an den tatsächlichen Luftverbrauch

Die Karosserie besteht aus korrosionsbeständigen, verzinkten und verschraubten Einzelblechen mit eingesteckten Dämmmatten

Große, weit zu öffnende Flügeltüren mit robusten Gasfedern. Zusätzliche Öffnungen ermöglichen Servicearbeiten wie z.B. Reinigung des Kühlers

Gut zugängliche und leicht ablesbare Instrumententafel mit großem bedienfreundlichem Display

Schnelle und einfache Einstellung des Betriebsüberdruckes mittels Tastatur in Schritten von 0,1 bar

Zusätzliches, weithin sichtbares Rundumlicht

Serienmäßiger Kraftstofffilter mit Wasserabscheider

Separate Luftfilter mit Sicherheitspatrone

24V Betriebsspannung

Ergonomisch gut zugängliche Schlauchanschlüsse

Betriebsgewicht unter 2.200 kg

Vorteile

Hoher Wirkungsgrad bedeutet geringeren Energieeinsatz und geringeren Verbrauch

Zukunftssichere Investition hinsichtlich der weiteren Abgaspolitik

Uneingeschränkt auch in Umweltzonen einsetzbar (Dieselpartikelfilterpflicht)

Geringer Kraftstoffbedarf, geringe Betriebskosten

Schont den Motor und erhöht die Lebensdauer

Reduziert Kraftstoffverbrauch und sorgt für eine umwelt- und materialschonende Arbeitsweise sowie ein gleichmäßiges Laufverhalten in allen Betriebszuständen

Kostengünstiger und schneller Austausch bei Beschädigungen

Alle servicerelevanten Bauteile sind gut zugänglich; erleichterter Zugang bei Wartungsarbeiten. Schnellere Wartung

Auf einen Blick alle nötigen Informationen ersichtlich

Auch unter erschwerten Bedingungen auf Baustellen bedienbar

Warnt rechtzeitig z.B. vor Kraftstoff- oder Ad-Blue Mangel

Zuverlässiger Schutz des Einspritzsystems und des Motors vor Verunreinigungen im Kraftstoff

Optimale Betriebssicherheit und Schutz der Investition

Gewährleistet hervorragendes Anlauf- und Kaltstartverhalten

Schutz vor Beschädigungen der Anschlüsse, Schutz der Schläuche

Auch mit geeigneten kleineren Zugfahrzeugen nutzbar

Portable-Control 3

- Mit Digitalanzeige und Folientastatur**
 - Alle relevanten Betriebsdaten auf einen Blick
- Einstellung des Betriebsdrucks über Steuerung**
- Fehlerspeicher mit detaillierten Betriebsdaten**
- Automatische Abschaltung bei Störung:**
 - Zu niedriger Motoröldruck
 - Kühlwassertemperatur zu hoch
 - Ladelufttemperatur zu hoch
 - Verdichteröltemperatur zu hoch
 - Kühlwasserniveau zu niedrig
 - Kraftstoffmangel
 - Ad-Blue-Mangel
 - Wassereinfall im Kraftstoffvorfilter
 - Ladekontrolle (z.B. Keilriemenriss, defekte Lichtmaschine)
 - Hardwarefehler (z.B. Kabelriss)

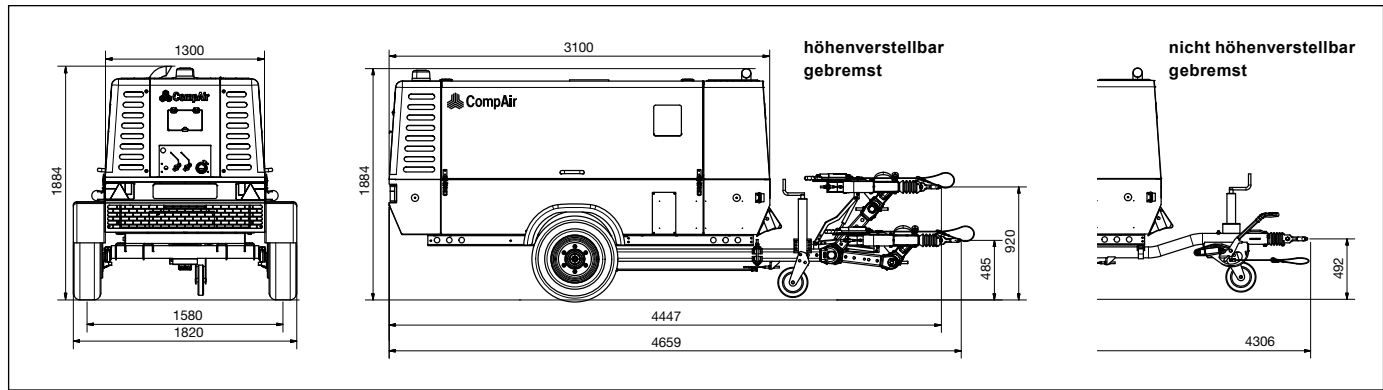

Technische Daten

Typ		DLT 1304				
Handelsmarke		C85-14	C95-12	C100-10	C110-9	
Betriebsdaten	Volumen bei max. Betriebsdruck ¹⁾	m ³ /min	8,6	9,4	10	10,8
	Betriebsüberdruck	bar	14	12	10	8,6
	Druckbereich	bar	5–14	5–12	5–10	5–9
Motor	Typ	DEUTZ TCD 4.1 L4				
	Anzahl der Zylinder	4				
	Motorkühlung	Wasserkühlung				
	Leistung	kW	90,0			
	Drehzahlbereich	min ⁻¹	1.850/1.300	2.000/1.300	2.100/1.300	2.300/1.300
	EU Abgasstufe	IV (ready V)				
	Abgasnachbehandlung	DOC/DPF/SCR				
Füllmengen	Kraftstoff	l	175,0			
	Ad-Blue	l	20			
	Motoröl	l	11,5			
	Motorkühlwassersystem	l	28,0			
	Kompressoröl	l	25,5			
Maße/Gewichte	Betriebsgewicht ^{2) 3)}	kg	2.160			
	Zulässiges Gesamtgewicht ³⁾	kg	2.500			
	Länge ³⁾	mm	4.447...4.659			
	Breite	mm	1.820			
	Höhe	mm	1.884			
	Druckluftanschlüsse	2 x 1 " und 1 x 2 "				
Schalldruckpegel ⁴⁾	dB (A)	70				

Optionen

- Integrierter Nachkühler mit automatischer Kondensat- abscheidung
- Luftaufheizung über Wärmetauscher, abschaltbar mit Bypass
- Filtration gemäß ZTV-ING Teil 3 Abs.4
- Kaltstarthilfe für Motor
- Werkzeugöler
- Verschiedene Fahrgestell- ausführungen
- Ohne Gestell/Fahrwerk
- Aufbaurahmen
- Kufenrahmen
- Generator 9 kVA oder 15 kVA
- Lackierung in Kundenfarbe
- Fern-Start-/Stop

¹⁾ nach ISO 1217 Ed. 4 2009 Anhang D

²⁾ Betriebsgewicht mit Betriebsstoffen, ohne Optionen

³⁾ Fahrgestell höhenverstellbar und gebremst

⁴⁾ Schalldruckpegel nach PNEUROP PN8NTC.2 in 7 m



CompAir Drucklufttechnik –
Zweigniederlassung der Gardner
Denver Deutschland GmbH
Argentaler Straße 11
D-55469 Simmern
Tel. +49 (0)6761 832- 0
Fax +49 (0)6761 832-81308
marketing.simmern@compair.com
www.compair.de



RUBAG Rollmaterial und Baumaschinen AG
0848 800 555 info@rubag.ch www.rubag.ch
Birsfelden · Chavornay · Inwil · Konolfingen · Oberbüren · Otelfingen · Tuggen