

# MINI-PELLE



## Caractéristiques techniques

Poids en ordre de marche	3 570 kg
Puissance du moteur	22,8 kW (31,0 CV)
Capacité du godet	54 – 191 l
Profondeur de fouille	3,33 / 3,53 m
Portée	5,39 / 5,57 m

## Caractéristiques particulières

- ▶ Lame de remblayage grande largeur pour les travaux de nivelage
- ▶ Montage systématique des vérins derrière la flèche - afin de garantir une protection parfaite des vérins et d'élargir encore davantage les champs d'application
- ▶ Cabine confort offrant une excellente vue panoramique, canopy en option
- ▶ Hydraulique « Load-sensing » pour une productivité accrue
- ▶ Knickmatik®, permet aux pelles de travailler directement le long des murs
- ▶ Vaste choix d'accessoires longuement éprouvés sur chantier

# SPÉCIFICATION TECHNIQUE

## MOTEUR

Fabricant, marque	Kubota, D1803 M-DI, UE Stage IIIA
Type	3 cylindres, moteur diesel
Principe	4 temps, injection directe (DI)
Alésage x course	87 x 102 mm
Cylindrée	1 826 cm <sup>3</sup>
Puissance selon ISO 14396 à 2 200 tr/min	22,8 kW (31,0 CV)
Couple max. à 1 400 tr/min	114 Nm
Filter à air avec cartouche de sécurité et interrupteur d'entretien	
Aide au départ à froid	Bougies de préchauffage

## SYSTÈME ÉLECTRIQUE

Tension de service	12 V
Batterie	12 V / 71 Ah
Alternateur	12 V / 40 A
Démarrateur	2,0 kW
Eclairage :	1 phare de travail à l'avant gauche de cabine/canopy (phare supplémentaire sur demande)

## ENTRAÎNEMENT

Hydrostatique à deux paliers avec moteur à pistons axiaux à cylindrée variable et réducteur, entièrement sous carter. Commutation automatique entre vitesse lente et rapide. Fonction « Straight Travel ». Dispositif anticavitation pour conduite en descente. Commutation manuelle via bouton sur levier de lame

Vitesse de translation, avant et arrière 0 - 2,4 / 4,2 km/h

## CHÂSSIS

Soudure résistante à la déformation. Supports de train de roulement avec évacuations de la saleté. Sans entretien. Galets suspendus avec tension hydraulique des chaînes. Rouleau porteur en haut

Largeur chenilles caoutchoutées	300 mm
Longueur train de chenilles (au total)	2 090 mm
Nombre de galets de roulement de chaque côté	4 en bas, 1 en haut
Voie	1 200 mm
Pente franchissable	max. 60%
Force de traction, palier I / palier II	3 560 / 2 110 daN

## DIRECTION

Commande indépendante des chenilles, contre-rotation possible. Travail en souplesse par manettes, combinées avec pédales. Repose-pieds sur console de pédale

## LAME DE REMBLAYAGE

Commande fine et précise par levier séparé, circuit indépendant de la transmission	
Largeur x hauteur	1 500 x 360 mm
Débattement à partir de l'horizontale vers le bas	300 mm
Débattement à partir de l'horizontale vers le haut	430 mm
Angle de talutage	35°

## MÉCANISME DE ROTATION

Couronne de rotation à denture intérieure	
Vitesse de rotation	0 - 9 min <sup>-1</sup>

## FREIN DE ROTATION

L'entraînement hydrostatique agit en frein résistant à l'usure. Frein à disques à pression de ressort supplémentaire. Considéré comme sécurité de transport



## QUANTITÉS DE REMPLISSAGE

Réservoir de carburant	68 l
Système hydraulique (avec réservoir 28 l)	45 l

## KNICKMATIK®

Déport latéral parallèle de la flèche sans perdre en profondeur de fouille	
Angle d'articulation / déport vers la gauche	57° / 400 mm
Angle d'articulation / déport vers la droite	60° / 570 mm

## CARACTÉRISTIQUES DE FONCTIONNEMENT, ÉQUIPEMENT STANDARD

Poids en ordre de marche selon ISO 6016 : Cabine, avec godet 400 mm, attache rapide, chenilles en caoutchouc, avec conducteur, réservoir plein	3 570 kg
Poids en ordre de marche selon ISO 6016 : Canopy, avec godet 400 mm, attache rapide, chenilles en caoutchouc, avec conducteur, réservoir plein	3 490 kg
Poids de transport : cabine, réservoir rempli à moitié, avec attache rapide, sans godet	3 360 kg
Poids de transport : canopy, réservoir rempli à moitié, avec attache rapide, sans godet	3 280 kg
Longueur totale (pos. de translation)	3 150 mm
Longueur totale (pos. de transport)	5 004 mm
Hauteur sur canopy/cabine	2 482 / 2 500 mm
Hauteur totale (pos. de translation)	3 570 mm
Largeur totale (châssis)	1 500 mm
Largeur totale tourelle	1 500 mm
Rayon de giration AR tourelle	1 295 mm
Rayon de giration AV de la tourelle	1 595 mm
Cercle de giration, godet rempli (également avec godet 600 mm) :	
180°	2 890 mm
360°	3 190 mm
Garde au sol à l'arrière	550 mm
Portée max.**	5 395 / 5 575* mm
Profondeur de fouille max.**	3 335 / 3 535* mm
Hauteur de surcharge env.**	3 200 / 3 300* mm
Hauteur max. accessible**	4 675 / 4 775* mm
Angle d'orientation godet	187°
Force d'arrachement à la dent selon ISO 6015	25 700 N
Force d'arrachement au balancier selon ISO 6015	15 700 N
Pression spécifique au sol :	
pelle cpl. avec chenilles en caoutchouc	0,29 daN/cm <sup>2</sup>
* avec balancier 1 800 mm (option)	

\*\* Les valeurs s'appliquent à la machine se trouvant sur une surface plane, mais peuvent être augmentées en inclinant la machine à l'aide de la lame.

# SPÉCIFICATION TECHNIQUE

## SYSTÈME HYDRAULIQUE

Débit max. de la pompe	103 l/min
Pression de service	250 bar
Pompe à pistons axiaux à cylindrée variable, monoétage, à régulation LS.	
Régulation LS et système LUDV (division de débit indépendante de la charge) pour tous les mouvements de travail et de translation	
Commande simultanée de toutes les fonctions	
Commandes de pelle assistées, ISO	
Toute fonction à commande proportionnelle	
Radiateur d'huile hydraulique puissant	
Filtrage du flux entier à travers le filtre de retour	
Amortissement bilatéral des vérins de Knickmatik®, de flèche et de balancier	
Fonction « Rentrer godet » amortie en fin de course	
Arrêt de sécurité activé par levier de neutralisation	
Circuit supplémentaire de série : Commande Schaeff Fingertip (électro-proportionnelle) pour circuit supplémentaire d'outils sur joystick droit, y compris fonction de maintien pour service continu, commande via roulette	
Circuit supplémentaire avec dérivation pour le débit de retour à pression réduite	
Puissance hydraulique au niveau des raccords (circuit supplémentaire 1) :	
Débit (dépendant de la pression)	
jusqu'à 100 bar	62 l/min
à 210 bar	20 l/min
Pression de service	210 bar
Le diagramme présente la puissance disponible aux prises de raccordement :	

P/Q-ligne caractéristique circuit supplémentaire 1  
TC35-2

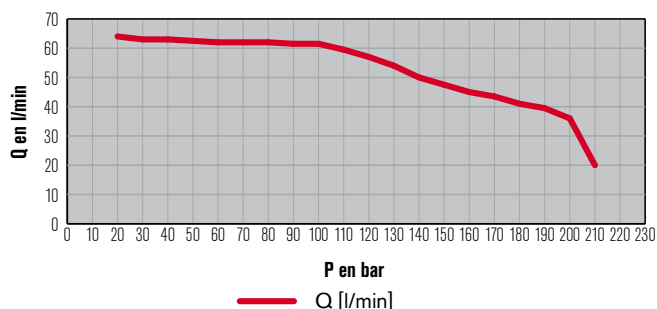

## CABINE (STANDARD)

Cabine panoramique en acier, spacieuse, réceptionnée FOPS*** (suivant ISO 3449), ROPS et TOPS (suivant ISO 12117)
Excellente vue circulaire grâce aux montants étroits
Vitrage de sécurité
Pare-brise assisté par vérins à gaz, escamotable sous le plafond
Partie inférieure du pare-brise avec bord libre du verre, sans gêne à la visibilité
Portes d'accès large à gauche
Console gauche pliable pour un accès plus large
Vitre droite coulissante
Une seule clé pour le capot moteur et l'allumage
Connecteur central pour câble électrique
Lave-glace avec essuie-glace pour pare-brise
Pare-soleil, plafonnier, porte-manteau
Siège (version de base), cuir artificiel :
Réglage en profondeur et inclinaison dossier
Réglable en continu selon le poids du conducteur
Ceinture de sécurité
Accoudoirs sur la console de commande réglables en hauteur sans outil
Pré-équipement pour antenne, haut-parleurs et radio
Compartment de rangement sous le siège
Chauffage (eau) avec ventilateur à 2 vitesses et 4 diffuseurs d'air réglables
Régulateur de température dans la cabine
Filet de rangement derrière le siège du conducteur
Dépose pour téléphone mobile avec alimentation électrique 12 V
1 rétroviseur à gauche, basculable vers l'avant sur le pare-brise
1 phare de travail AV gauche, de série
Écran d'affichage, témoin de carburant, compteur d'heures de service, lampes d'avertissement
Porte-fusible aisément accessible depuis l'extérieur
Excellente ergonomie
Levier de lame de remblayage ergonomique
Commutateur rapide/lent situé sur levier de lame de remblayage
Pré-équipement gyrophare, radio, antivol, phares de travail
*** FOPS seulement avec grillage optionnel de toit

## CANOPY

Construction solide en tubes d'acier 4 montants pour une vue circulaire améliorée	
1 phare de travail AV gauche	
FOPS (suivant ISO 3449), ROPS et TOPS (suivant 12117).	
Siège (version de base), cuir artificiel :	
Ceinture de sécurité	
Compartment de rangement verrouillable sous le siège	
Filet de rangement derrière le siège du conducteur	
Écran d'affichage, témoin de carburant, compteur d'heures de service, lampes d'avertissement	
Montage et démontage faciles et rapides de la cabine et du canopy	
Pré-équipement gyrophare, antivol, phares de travail.	
Réduction du poids avec canopy	80 kg

## TRANSPORT PAR GRUE

Dispositif de grutage, applicable pour cabine et canopy

## NIVEAUX SONORES

Puissance acoustique $L_{wa}$ cabine/canopy	95 / 95 dB (A)
Pression acoustique $L_{pa}$ cabine/canopy	78 / 79 dB (A)
Niveaux sonores mesurés conformément à la directive 2000/14/CE et EN474.	

## VIBRATIONS

Valeurs efficaces d'accélération pour le corps	moins de 0,5 m/s <sup>2</sup>
Valeurs efficaces d'accélération pour la main-le bras	moins de 2,5 m/s <sup>2</sup>
Vibrations selon directive 2006/42/CE et EN474	

# DIAGRAMMES DE FOUILLE & DIMENSIONS : FLÈCHE MONOBLOC TC35<sub>2</sub>

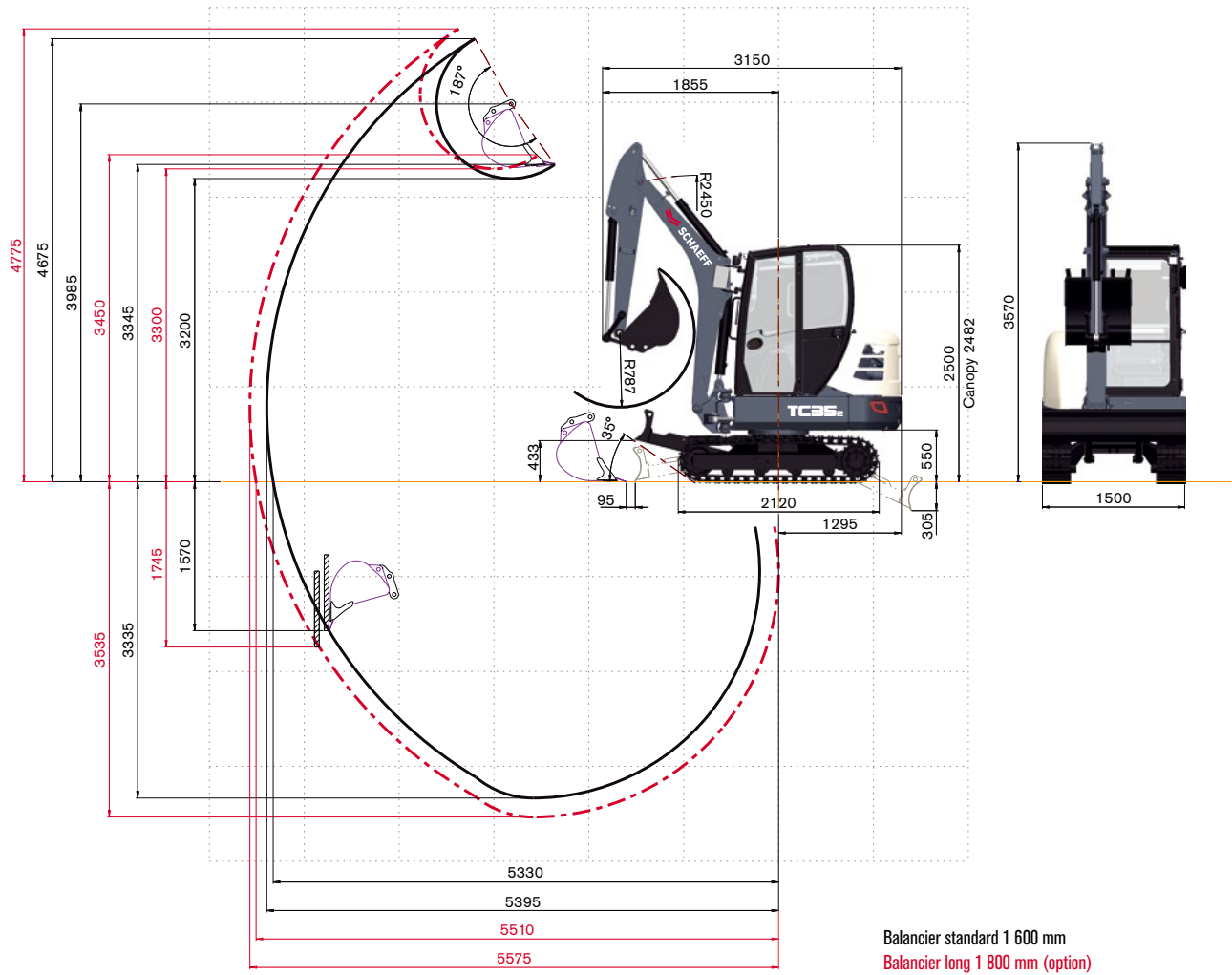

## DIMENSIONS

Fig. 1, 2 :  
Creuser sur toute la largeur de la machine

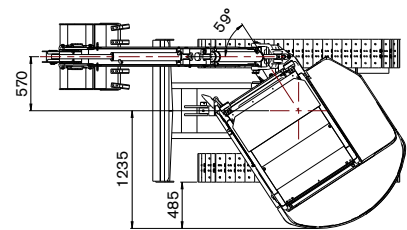
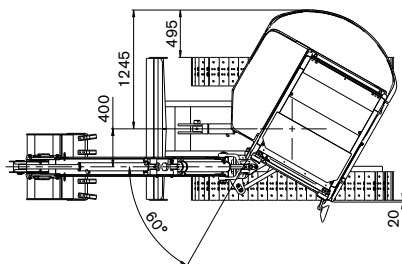
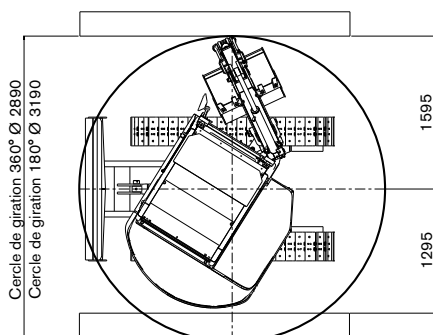

Fig. 3 :  
Cercle de giration



## CAPACITÉS DE CHARGE

Hauteur point rotation godet		Distance charge - centre couronne											
Balancier 1 600 mm		2,0 m		2,5 m		3,0 m		3,5 m		4,0 m		4,5 m	
2,0 m		-	-	-	-	1,03	0,98	0,96	0,66	0,89	0,55	-	-
		-	-	-	-	0,96	0,97	0,90	0,64	0,80	0,53	-	-
1,0 m		-	1,40	1,77	1,01	1,33	0,79	1,09	0,63	0,91	0,51	0,76	0,43
		-	1,35	1,64	0,98	1,22	0,77	0,97	0,61	0,77	0,50	0,64	0,42
0,0 m		-	1,30	1,81	0,93	1,39	0,74	1,11	0,60	0,89	0,49	0,72	0,41
		-	1,23	1,57	0,90	1,18	0,71	0,94	0,58	0,75	0,48	0,64	0,39

Hauteur point rotation godet		Distance charge - centre couronne											
Balancier 1 800 mm		2,0 m		2,5 m		3,0 m		3,5 m		4,0 m		4,5 m	
2,0 m		-	-	-	-	0,93	0,88	0,91	0,67	0,89	0,55	0,83	0,45
		-	-	-	-	0,86	0,87	0,85	0,66	0,80	0,53	0,67	0,44
1,0 m		-	1,37	1,77	1,01	1,34	0,77	1,11	0,62	0,94	0,50	0,82	0,41
		-	1,35	1,67	0,99	1,24	0,75	0,94	0,59	0,79	0,49	0,66	0,40
0,0 m		-	1,20	1,97	0,91	1,52	0,72	1,21	0,58	0,99	0,47	0,82	0,40
		-	1,16	1,60	0,89	1,26	0,69	0,97	0,56	0,80	0,47	0,67	0,42

Toutes les valeurs indiquées en tonnes (t) ont été déterminées conformément à ISO 10567 et calculées avec un coefficient de sécurité de 1,33 ou 87 % de la force de levage hydraulique. Toutes les valeurs ont été déterminées avec attache rapide mais sans godet. L'outil étant monté, le poids de l'outil est à déduire des charges utiles respectives.

Équipement : chenilles caoutchoutées

## OUTILS DE TRAVAIL

### GODETS

Godet rétro, a. r.	300 mm de large, capacité 54 l, 67 kg
Godet rétro, a. r.	400 mm de large, capacité 78 l, 78 kg
Godet rétro, a. r.	500 mm de large, capacité 103 l, 89 kg
Godet rétro, a. r.	600 mm de large, capacité 129 l, 98 kg
Godet rétro, a. r.	700 mm de large, capacité 155 l, 109 kg
Godet de curage de fossés, a. r.	1 000 mm de large, capacité 145 l, 135 kg
Godet de curage de fossés, a. r.	1 300 mm de large, capacité 191 l, 164 kg
Godet orientable, a. r.	1 000 mm de large, capacité 145 l, 194 kg
Godet orientable, a. r.	1 300 mm de large, capacité 191 l, 228 kg

### BENNES PRENEUSES

Benne bicoques GL 1250, frein d'oscillation	jeu de coques 250 mm de large, capacité 45 l
Benne bicoques GL 1350, frein d'oscillation	jeu de coques 350 mm de large, capacité 65 l
Benne bicoques GL 1450, frein d'oscillation	jeu de coques 450 mm de large, capacité 85 l
Benne bicoques GL 1600, frein d'oscillation	jeu de coques 600 mm de large, capacité 115 l
Éjecteur	

### AUTRES OUTILS DE TRAVAIL

Dent ripper / a. r. (1 dent)	Fraise adaptable
Marteau hydraulique	Adaptateur à attache rapide pour marteau hydraulique
Tarière	Crochet, à visser à la tige de godet
Crochet intégré à l'attache rapide	
Autres outils de travail sur demande	

# ÉQUIPEMENTS SUPPLÉMENTAIRES

## OPTIONS DE FLÈCHES

Flèche monobloc, avec balancier rallongé 1 800 mm

## SYSTÈME HYDRAULIQUE

Commande Schaeff Fingertip (électro-proportionnelle) pour 2<sup>ème</sup> circuit supplémentaire d'outils sur joystick gauche, commande via roulette (flèche avec balancier standard)

Coupleurs rapides pour outils

Lot de rattrapage « Ouvrir/fermer benne preneuse », pour balancier standard

Coupleurs rapides pour lot de rattrapage « Ouvrir/fermer benne preneuse »

Huile biodégradable, à base d'ester HLP 68 (Panolin)

Clapet de sécurité / valve de maintien de charge pour flèche

Clapet de sécurité / valve de maintien de charge pour balancier

## POSTE DE CONDUITE

Siège confort à amortissement hydraulique, dossier haut et suspension longitudinale, appui lombaire mécanique

Siège haut de gamme à suspension pneumatique, dossier haut, suspension longitudinale, siège et dossier chauffants, appui lombaire mécanique

## CABINE

Avant-toit cabine (protection contre la pluie) Grille de protection FOPS sur le toit

Kit d'éclairage : phares de travail sur la cabine AV et AR droit, 1 phare de travail sur la flèche et une gyrophare jaune

Climatisation

Extincteur, poudre ABC (2 kg)

Pré-équipement radio

Avertisseur acoustique « marche arrière », klaxon pouvant être désactivé

Grille de protection pour pare-brise AV

## AUTRES ÉQUIPEMENTS SUPPLÉMENTAIRES

Attache rapide mécanique

Peinture spéciale

Attache rapide mécanique (d'origine « Lehnhoff »), type MS03

Canopy avec phare de travail (réduction du poids 80 kg)

Dispositif de grutage avec écarteur

Antivol

Pompe de ravitaillement électrique

Kit Protection : contenant des clapets de sécurité / valves de maintien de charge pour les vérins de flèche et de balancier, un extincteur, un système d'antivol et un avertisseur de translation

Coupe-batterie

Autres équipements optionnels sur demande



Yanmar Compact Germany GmbH  
Kraftwerkstrasse 4  
74564 Crailsheim, Allemagne

[www.schaeff-yanmar.com](http://www.schaeff-yanmar.com)